

**DEPLIER**

Dégagez la sangle de fermeture A1 (Fig.1) et tirez vers le haut la poussette par le guidon jusqu'à ce que les fixations du châssis s'enclenchent. (Fig. 1)

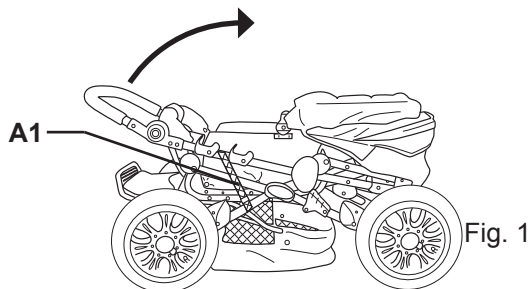

Fig. 1

**REPLIER**

Le dossier doit être en position plate, le guidon doit être en position régulière (derrière l'enfant - Fig. 3).  
Tirez les leviers A2 vers le haut des deux côtés (Fig. 2.1.Fig. 2.2).  
La poussette peut être maintenant pliée un peu. Appuyez la sécurité B2 avec votre pied (Fig. 2.1.Fig. 2.3). Pliez la poussette complètement. Fermez les sangles A1.

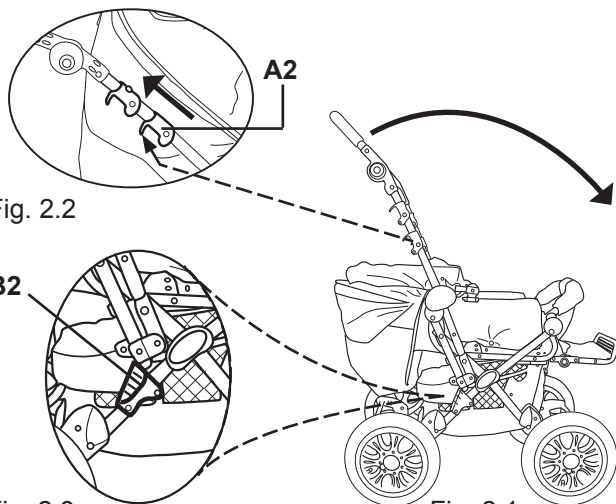

Fig. 2.2

Fig. 2.3

Fig. 2.1

**REGLAGE DU GUIDON REVERSIBLE**

Pour renverser le guidon, appuyez sur les boutons A3 des deux côtés du guidon, tirez vers le haut les deux leviers B3 et balancez le guidon dans la position requise jusqu'à ce que vous l'entendiez s'engager. (Fig. 3)

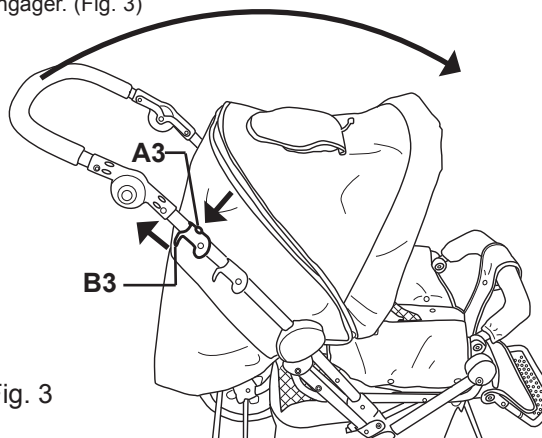

Fig. 3

**MONTAGE DES ROUES (AVANT ET ARRIERE)**

Les roues avant et arrière, et l'avant et les essieux arrières sont identiques sur le MARCO VeraS.

ESSIEUX : poussez les essieux A4 sur les tubes d'armature de sorte que les boutons de ressort s'engagent dans les ouvertures correspondantes sur les supports B4 (Fig. 4.1)

ROUES. Enfoncez le clip à ressort C4, et poussez les roues sur l'essieu jusqu'à ce qu'elles s'engagent. (Fig. 4.1. Fig. 4.2)

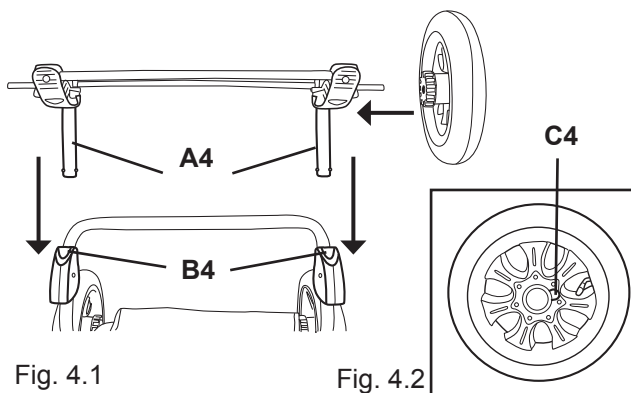

Fig. 4.1

Fig. 4.2

**BLOCAGE ET DEBLOCAGE DES FREINS**

La MARCO Vera est équipée d'un frein „one-touch“ en avant et en arrière.

BLOQUER: Poussez la barre du frein A5 vers le bas jusqu'à enclenchement. (Fig. 5)

DEBLOQUER: Poussez la barre du frein A5 complètement vers le haut (Fig. 5)

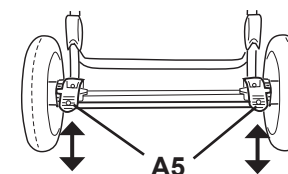

Fig. 5

**ENLEVER ET INSTALLER LE GARDE-CORPS**

POUR POSER: Insérez les supports de la barre de sûreté des deux côtés dans l'ouverture correspondante A6. (Fig. 6)

POUR ENLEVER: Appuyez les points B6 et enlevez la barre de sûreté en la tirant vers l'avant. (Fig. 6)

POUR AJUSTER : Appuyez sur les boutons C6 sur chaque côté de la barre de sûreté et ajustez-la dans la position désirée. (Fig. 6)

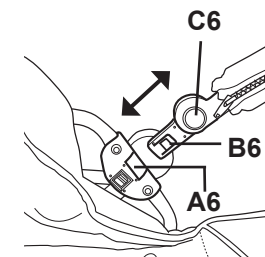

Fig. 6

**AJUSTER LE GUIDON**

Pour ajuster la hauteur du guidon, appuyez sur les boutons A7, situés sur les axes de réglage ( Fig.7) et réglez des axes vers le haut ou vers le bas. Quand vous relâchez les boutons, soyez sûr que les axes de réglage sont dans la bonne position.

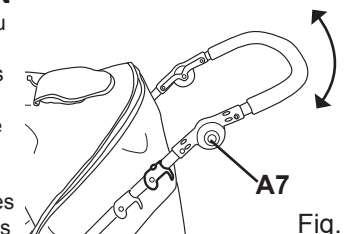

Fig. 7

**CEINTURE DE SECURITE**

Le MARCO Vera a un harnais d'épaule de cinq-point. (Fig. 8)  
Employez toujours la courroie de fourche A8 en combinaison avec les ceintures B8 de taille. Ajustez la ceinture pour assurer un ajustement confortable.

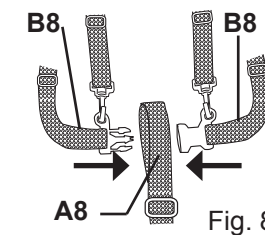

Fig. 8

### REGLAGE DU DOSSIER

Le dossier est réglable sur trois positions.  
Relever la manette de réglage A9 et ajuster le dossier dans la position désirée (fig. 9)

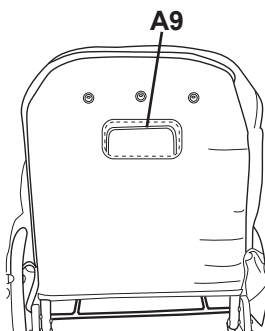

Fig. 9

### REGLAGE DU REPOSE-PIED

Le repose-pied peut être ajusté par pression sur les boutons A10 de chaque côté du siège en réglant la position recherchée (fig. 10).

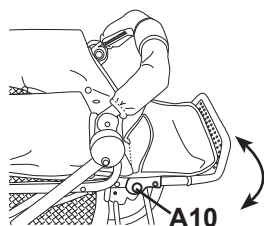

Fig. 10

### MONTAGE DU CANOPY

Insérez les supports du canopy des deux côtés dans les ouvertures correspondantes A11. (Fig. 11.1. Fig. 11.2)  
Pour enlever, appuyez sur les boutons B11 et tirez les supports du canopy hors des ouvertures A11.

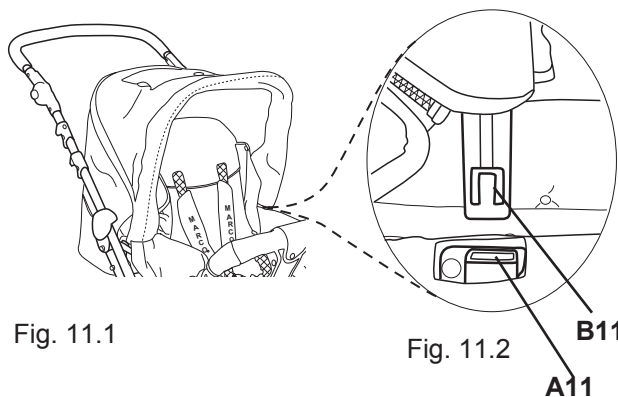

Fig. 11.1

Fig. 11.2

B11

A11

### MONTAGE DE LA NACELLE

Amenez le dossier et le repose-pieds en position couchée. Enlevez le garde-corps A12 (Fig. 6). Placez la nacelle et fixez-la en remettant en place le garde-corps A12.

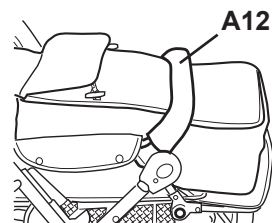

Fig. 12

### NETTOYAGE

L'ensemble textile est démontable et lavable à la main avec une lessive pour lingerie fine.  
Nettoyer le châssis et les roues à rayons régulièrement avec un tissu doux et humide avec du savon.  
Ne pas utiliser de détergents (ils peuvent endommager le plastique).  
Les pneus à air pourraient être gonflés au moyen d'une pompe à pneu pour bicyclette. Réparer les pneus défectueux au moyen du kit de réparation pour bicyclettes.  
Lubrifier les pièces mouvantes régulièrement avec de l'huile de silicone ou un spray de silicone.

### RENSEIGNEMENTS

Cette poussette est destinée pour les nouveau-nés jusqu'aux enfants d'un poids de 15 kilos maximum.  
Le filet supporte 3 kilos maximum.  
Il ne faut jamais utiliser la poussette pour plus qu'un seul enfant en même temps. Ne jamais utiliser de pièces de rechange ou accessoires non autorisés par le producteur ou vendeur.  
Assurez-vous à des intervalles réguliers que tous les éléments de la poussette sont en bonne fonctionnement.  
Ne jamais faire de modifications à la poussette qui pourraient mettre en question la sécurité.

### AVERTISSEMENTS

AVERTISSEMENT: Ne jamais laisser votre enfant sans surveillance.  
AVERTISSEMENT: Avant d'utiliser la poussette, assurez-vous que tous les accessoires de fermeture sont engagés.  
AVERTISSEMENT: Ne jamais rien suspendre à la barre de conduite pour éviter tous basculements.  
AVERTISSEMENT: Utiliser toujours la courroie qui se place entre les jambes de l'enfant conjointement avec la ceinture abdominale.

## INSTRUCTION D'UTILISATION

Nos félicitations pour votre achat de cette poussette de haute qualité. Elle offre un rapport idéal qualité/prix et un maximum de confort d'utilisation.

**IMPORTANT:** Lisez attentivement les instructions de ce mode d'emploi, et conservez le pour tout référencement ultérieur. Observez ces instructions afin d'éviter tout accident à votre enfant.

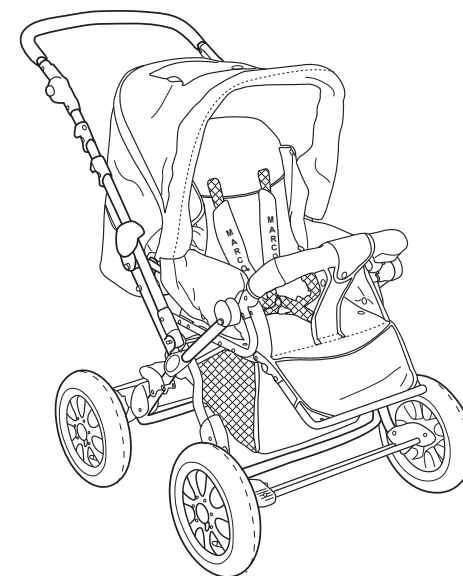

MARKETING ET DISTRIBUTION  
MARCO HANDELSGESELLSCHAFT M.B.H.  
A-5440 GOLLING, AUSTRIA  
[www.marco4bb.com](http://www.marco4bb.com)

© MARCO HANDELSGESELLSCHAFT M.B.H., 2005  
A-5440-Golling, Austria