

ÖFFNEN

Drücken Sie den Wagen leicht zusammen und öffnen Sie dann die Verschlussbänder A1. (Fig. 1.1)
Ziehen Sie den Wagen an dem Schiebegriff hoch und klappen Sie ihn auseinander, bis die Gestellfixierungen auf beiden Seiten einrasten. (Fig. 1.2)

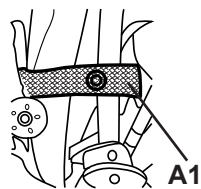

Fig. 1.1

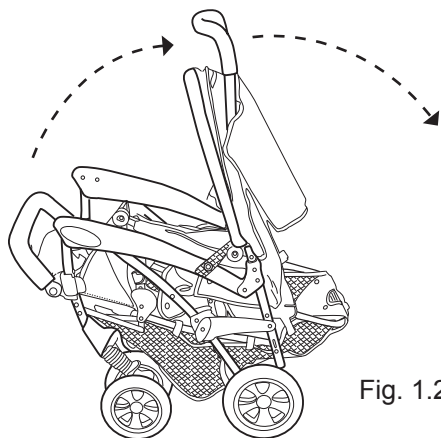

Fig. 1.2

RADMONTAGE HINTEN

RÄDER: Schieben Sie die Einzelteile in folgender Reihenfolge auf die Achse: Rad A2, Sicherungsfederring B2, Sicherungskappe C2, Abdeckkappe D2 (Fig. 2.1)
ACHSE: Schieben Sie die Hinterrad-Achse auf die hinteren Rahmenrohre E2 bis sie einrastet.. (Fig. 2.2)
ACHTUNG: Die Bremshebel müssen nach hinten zeigen.

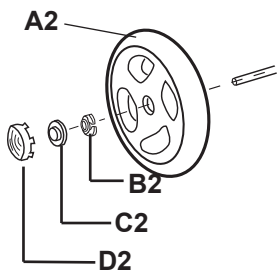

Fig. 2.1

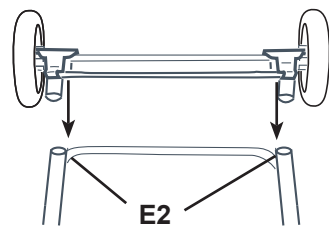

Fig. 2.2

RADMONTAGE VORNE

Schließen Sie den Fixierungshebel A7 (Fig. 3, Fig. 7).
Richten Sie die Räder genau nach vorne, damit die Führung in der Achshalterung A3 in den Spalt der Achse B3 passt.
Schieben Sie die Zwillingradachshalterungen A3 auf die Vorderrad-Achse B3, bis sie einrasten. (Fig. 3)

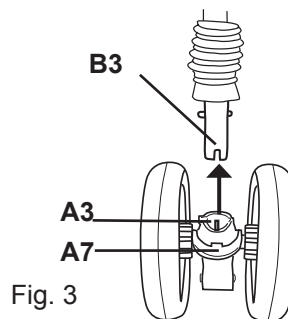

Fig. 3

FIXIEREN UND LÖSEN DER BREMSEN

Das MARCO Tandem ist mit einer „one-touch“ Doppel-Fußbremse ausgerüstet.

FIXIEREN: Drücken Sie die Bremsstange A4 mit dem Fuß hinunter, bis ein deutliches Einrasten zu spüren ist. (Fig. 4)

LÖSEN: Drücken Sie die Bremsstange A4 ganz nach oben. (Fig.4)

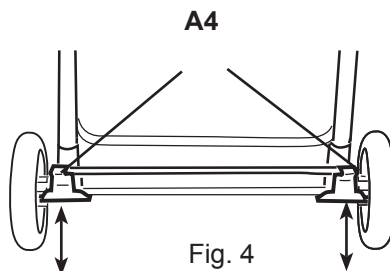

Fig. 4

! **SICHERHEIT** **!**

Bevor Sie Ihre Kinder in den MARCO Tandem setzen, fixieren Sie die Bremsen, um ein ungewolltes Wegrollen zu vermeiden.

! **SICHERHEIT** **!**

Lassen Sie Ihr MARCO Tandem nie ohne fixierte Bremsen unbeaufsichtigt stehen.

ÖFFNEN UND SCHLIESSEN DER SICHERHEITSGURTE

Das MARCO Tandem ist auf beiden Sitzen mit einem 5-Punkt Gurt-System ausgerüstet.

ÖFFNEN: Siehe Fig. 5
SCHLIESSEN: Siehe Fig. 5

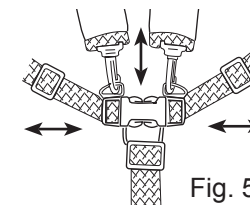

Fig. 5

! **SICHERHEIT** **!**

Vergessen Sie bitte nicht, Ihre Kinder jedesmal anzuschallen!

BRUSTBÜGEL

ABNEHMEN: Öffnen Sie die Fixierklappen A6 auf beiden Seiten, und nehmen Sie den Brustbügel ab.

MONTIEREN: Setzen Sie den Brustbügel auf das Gestell und schließen Sie die Fixierklappen A6 auf beiden Seiten.

HÖHENVERSTELLUNG: Drücken Sie die Fixierknöpfe B6 auf beiden Seiten des Brustbügels hinein und stellen Sie die gewünschte Höhe ein. (Fig. 6)

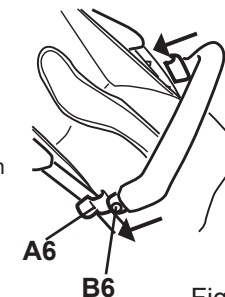

Fig. 6

FIXIEREN UND LÖSEN DER VORDERRÄDER

FIXIEREN: Drehen Sie die vorderen Zwillingräder so, dass die Fixierungshebel A7 nach vorne gerichtet sind und drücken Sie die Fixierungshebel A7 nach oben. (Fig. 7)

LÖSEN: Drücken Sie die Fixierungshebel A7 der beiden Zwillingräder nach unten. (Fig. 7)

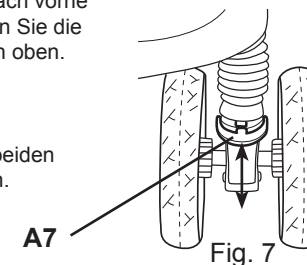

Fig. 7

VERSTELLEN DER RÜCKENLEHNEN

Zum Verstellen der Rückenlehne ziehen Sie den Entriegelungsbügel A8 nach oben und stellen Sie die gewünschte Position ein. (Fig. 8)

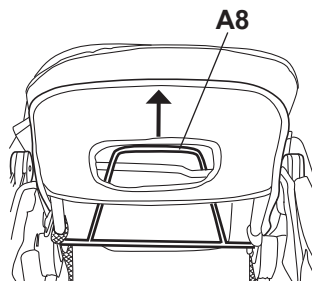

Fig. 8

ZUSAMMENKLAPPEN

Bevor Sie den Wagen zusammenklappen, bringen Sie die Rückenlehnen in aufrechte Position. Falten Sie das vordere Verdeck und hintere Verdeck.

Ziehen Sie die Fixierungshebel A9 auf beiden Seiten des Schiebegriffes nach oben und drücken Sie mit dem Fuß auf die Sicherheitsverriegelung B9. Falten Sie den Wagen ganz zusammen. Schliessen Sie das Verschlussband. (Fig. 9)

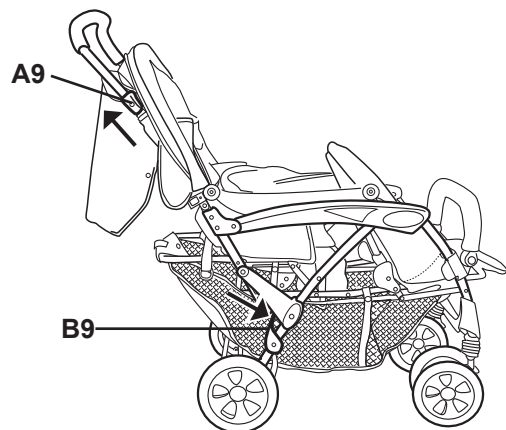

Fig. 9

VERDECK MONTAGE

Stecken Sie die Verdeckhalterungen auf beiden Seiten in die entsprechenden Aufnahmen B10. (Fig. 10)

Zum Abnehmen, drücken Sie die Tasten A10 nach innen und ziehen Sie die Verdeckhalterungen aus den Aufnahmen B10.

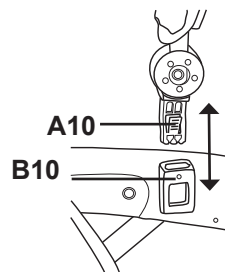

Fig. 10

REINIGUNG UND PFLEGE

Der Bezug ist abnehmbar und als Handwäsche mit einem Feinwaschmittel waschbar. Lassen Sie ihn anschließend gut an der frischen Luft trocknen. Geben Sie ihn auf keinen Fall in den Wäschetrockner.

Reinigen Sie das Gestell regelmäßig mit einem weichen Tuch. Vermeiden Sie kräftiges Scheuern mit groben Lappen.

Reinigen Sie die Räder regelmäßig und schmieren Sie alle beweglichen Teile mit einem Silicon-Öl oder Silicon Spray.

HINWEISE

Dieser Wagen darf von nicht mehr als 2 Kindern gleichzeitig benutzt werden. Der vordere Sitz ist für Kinder unter 6 Monaten nicht geeignet.

Dieser Wagen ist für Kinder bis zu maximal je 15 kg bestimmt. Der Netzkorb sollte mit nicht mehr als 3 kg belastet werden.

Verwenden Sie keine Ersatzteile und Zubehörteile, die nicht vom Hersteller oder Händler zugelassen sind.

Überprüfen Sie regelmäßig alle Teile des Wagens, um sicher zu gehen, dass sie funktionstüchtig sind.

Bitte führen Sie keine Veränderungen durch, die die Sicherheit in Frage stellen.

WARNUNGEN

WARNUNG: Lassen Sie Ihre Kinder nicht unbeaufsichtigt.

WARNUNG: Der vordere Sitz ist für Kinder unter 6 Monaten nicht geeignet.

WARNUNG: Dieses Produkt ist zum Joggen und zum Skaten NICHT geeignet.

WARNUNG: Vergewissern Sie sich vor Gebrauch, dass alle Verriegelungen geschlossen sind.

WARNUNG: Am Schieber befestigte Lasten beeinträchtigen die Standfestigkeit des Wagens.

WARNUNG: Verwenden Sie den Sicherheitsgurt, sobald ihr Kind selbstständig sitzen kann.

WARNUNG: Verwenden Sie beim Anschnallen Ihrer Kinder den Schrittgurt immer in Verbindung mit dem Beckengurt.

BEDIENUNGSANLEITUNG

Wir gratulieren Ihnen zum Kauf dieses hochwertigen MARCO Kinderwagens „für zwei“. Er bietet Ihnen ein optimales Preis-Leistungsverhältnis und ein Maximum an Bedienbarkeit.

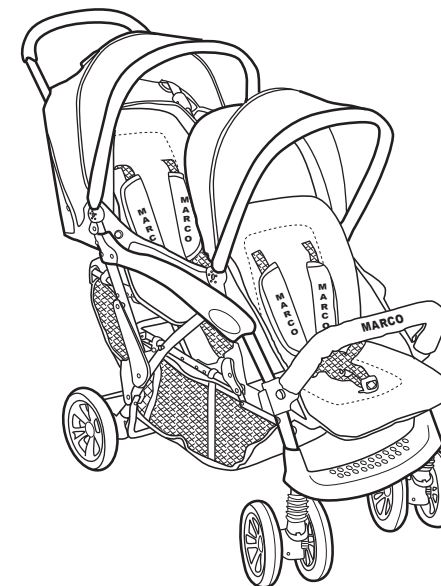

WICHTIG: Lesen Sie die Bedienungsanleitung sorgfältig und bewahren Sie sie für späteres Nachschlagen auf. Ihre Kinder könnten verletzt werden, wenn Sie die Anweisungen nicht befolgen.

MARKETING UND VERTRIEB
MARCO HANDELSGESELLSCHAFT M.B.H.
A-5440 GOLLING, AUSTRIA
www.marco4bb.com

© MARCO HANDELSGESELLSCHAFT M.B.H., 2006
A-5440-Golling, Austria