

Wir gratulieren Ihnen zum Kauf dieses Twin-Joggers mit Stufenlos-Liegeverstellung und Verdeck. Wir bieten Ihnen mit diesem Wagen ein Maximum an Komfort und Sicherheit. Dazu haben sich unsere Entwickler jedes Detail sehr genau überlegt. Bitte lesen Sie deshalb vor der Benützung die vorliegende Bedienungsanleitung sorgfältig durch.

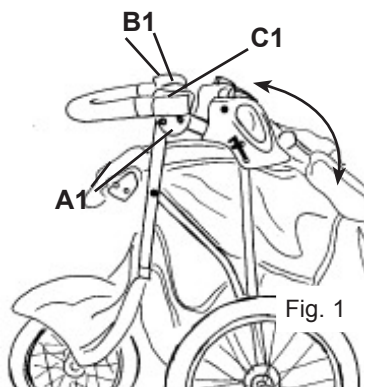

Fig. 1

**ÖFFNEN UND SCHLIESSEN**

**ÖFFNEN:** Öffnen Sie den Verschluss A1 und ziehen Sie den Wagen an dem Schiebegriff hoch, bis die beiden Gestellfixierungen B1 einrasten (Fig. 1).

**SCHLIESSEN:** Drücken Sie die beiden Gestellfixierungsknöpfe B1 und den Sicherheitsverriegelungsknopf C1 (an der Seite), klappen Sie den Wagen zusammen und schließen Sie den Verschluss A1 (Fig. 1).

**ACHSE / RAD VORNE**

**MONTAGE:** Bevor Sie das Vorderrad montieren, achten Sie darauf, dass der Hebel A3 (Fig. 3) zum Verstellen der Maulweite gelöst ist. Schieben Sie nun die Achse mit Rad in die Achshalterung und führen Sie die Fixierungszungen A2 links und rechts in die Bohrungen. Fixieren Sie die Achse durch Anziehen der beiden Muttern B2 (Fig. 2).

**DEMONTAGE:** Umgekehrter Vorgang wie Montage.

**EINSTELLEN DER VORDERRAD-BREMSEN**

Nach dem Montieren des Vorderrades, spannen Sie den Hebel A3 zur Verstellung der Maulweite. Achten Sie darauf, dass der Abstand der Bremsbacken D3 zur Felge rechts und links der gleiche ist!

Die Spannung des Bremsseiles B3 kann durch drehen der Rändelschraube C3 reguliert werden. Dies kann zum Beispiel dann notwendig werden, wenn nach längerem Gebrauch die Bremsbacken D3 etwas abgenützt sind. (Fig.3)

Möchte man das Bremsseil B3 überhaupt neu spannen, muß zuerst die Hutschraube E3 gelockert und nach dem Spannen des Seils wieder fest angezogen werden. (Fig 3)

**ACHSEN / RÄDER HINTEN**

**MONTAGE:** Schieben Sie die Achse in die Achshalterung bis die Fixierklappe A4 einrastet. (Fig. 4).

**DEMONTAGE:** Heben Sie die Fixierklappe A4 hoch und ziehen Sie die Achse aus der Achshalterung.

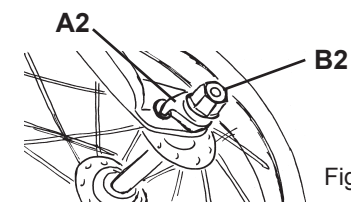

Fig. 2

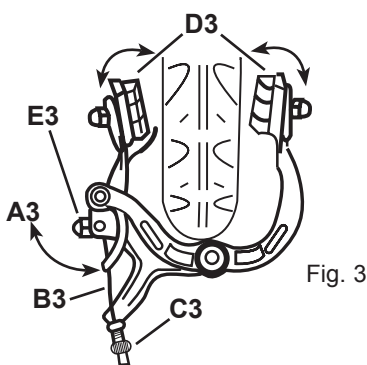

Fig. 3

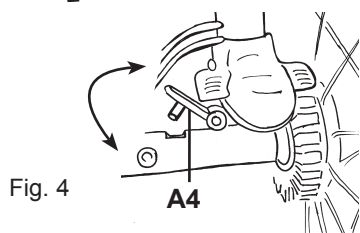

Fig. 4

**FIXIEREN / LÖSEN DER HINTERRAD-BREMSEN**

**FIXIEREN:** Drücken Sie die Bremshebel A5 mit dem Fuß nach unten bis ein deutliches Einrasten zu spüren ist. (Fig. 5)

**LÖSEN:** Drücken Sie die Bremshebel A5 ganz nach oben. (Fig. 5)

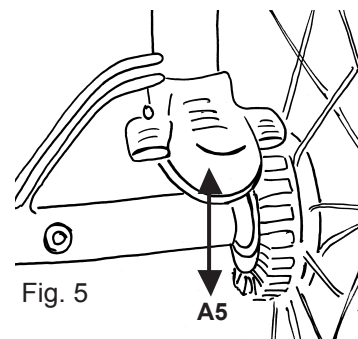

Fig. 5

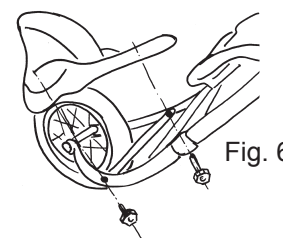

Fig. 6

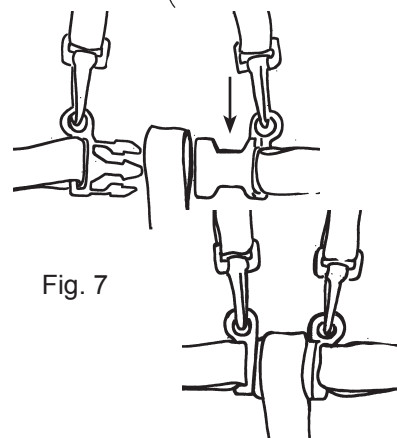

Fig. 7

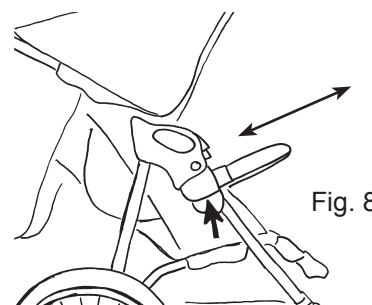

Fig. 8

**! SICHERHEIT !**

Lassen Sie Ihren MARCO MARATHON TWIN nie ohne fixierte Bremsen unbeaufsichtigt stehen!

**MONTAGE SPRITZSCHUTZ**

Setzen Sie den Spritzschutz an die vorgesehene Stelle und fixieren Sie ihn mittels der beigelegten Schrauben. (Fig. 6)

**ÖFFNEN UND SCHLIESSEN DER SICHERHEITSGURTE**

Der MARCO MARATHON TWIN ist mit einem 5-Punkt Gurt-System ausgerüstet.

**ÖFFNEN:** Siehe Fig. 7

**SCHLIESSEN:** Siehe Fig. 7

**! SICHERHEIT !**

Vergessen Sie bitte nicht, Ihr Kind jedesmal anzuschellen!

**! SICHERHEIT !**

Legen Sie die Fangschlaufe bei jeder Fahrt um Ihr Handgelenk!

**ABNEHMEN / AUFSETZEN DES BRUSTBÜGELS**

**ABNEHMEN:** Drücken Sie beide Fixierungszungen - unter den Brustbügelaufnahmen (siehe Pfeil) - nach oben und ziehen Sie den Bügel nach vorne weg (Fig. 8).

**AUFSETZEN:** Setzen Sie den Brustbügel an den Aufnahmen an und drücken Sie ihn hinein, bis Sie ein deutliches Einschnappgeräusch hören (Fig. 8).

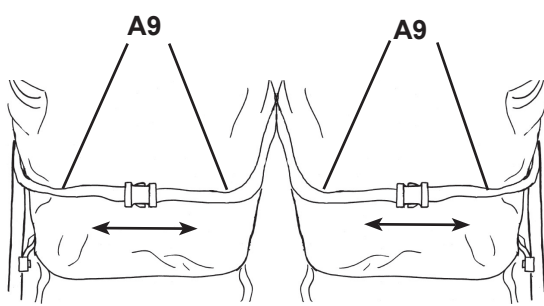

Fig. 9.1

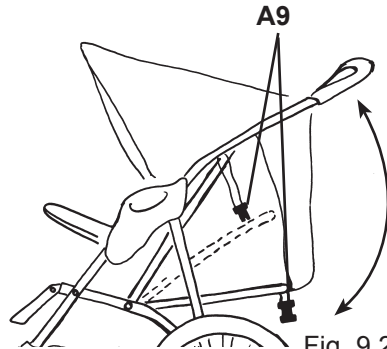

Fig. 9.2

### VERSTELLEN DER RÜCKENLEHNE

Die Rückenlehnen können einzeln zwischen Sitz- und Liegestellung stufenlos verstellt werden.

**SITZSTELLUNG:** Drücken Sie die Rückenlehne ganz nach vorne und schließen Sie die Haltebänder A9. (Fig. 9.1 und 9.2)

**LIEGESTELLUNG:** Lösen Sie die Haltebänder A9 - die Rückenlehne geht ganz nach unten (Fig. 9.2).

**VERSTELLUNG:** Schließen Sie Haltebänder A9 an beiden Seiten und stellen Sie die gewünschte Lehnenhöhe durch Anpassen der Länge ein (Fig. 9.2).

### REINIGUNG UND PFLEGE

Die Textilien sind abnehmbar und als Handwäsche mit einem Feinwaschmittel waschbar.

Reinigen Sie das Gestell und die Speichenräder regelmäßig (insbesondere, wenn Sie mit dem Wagen auf auf gesalzene Wege unterwegs sind) mit einem weichen Tuch. Vermeiden Sie kräftiges Scheuern mit groben Lappen.

Bitte stellen Sie Ihren Wagen nicht für längere Zeit auf hellen Bodenbelägen, insbesondere PVC oder Linoleum ab, da sich, wie bei allen Gummireifen, der Belag an dieser Stelle schwarz färben könnte.

Die Luftreifen können mit einer Fahrradpumpe aufgepumpt werden. Defekte Schläuche können Sie mit einem Fahrrad-Flickset reparieren.

Schmieren Sie die beweglichen Teile regelmäßig mit einem Silicon-Öl oder Silicon Spray.

### HINWEISE

Dieser Wagen ist für 2 Kinder ab 6 Monaten bis zu einem Gewicht von maximal 15 kg bestimmt. Der Netzkorb sollte mit nicht mehr als 3 kg belastet werden.

Verwenden Sie keine Ersatzteile und Zubehörteile, die nicht vom Hersteller oder Händler zugelassen sind.

Überprüfen Sie regelmäßig alle Teile des Wagens, um sicher zu gehen, dass sie funktionstüchtig sind.

Bitte führen Sie keine Veränderungen durch, die die Sicherheit in Frage stellen.

### WARNUNGEN

**WARNUNG:** Lassen Sie Ihre Kinder nicht unbeaufsichtigt.

**WARNUNG:** Vergewissern Sie sich vor Gebrauch, dass alle Verriegelungen geschlossen sind.

**WARNUNG:** Am Schieber befestigte Lasten beeinträchtigen die Standfestigkeit des Wagens.

**WARNUNG:** Verwenden Sie beim Anschnallen Ihrer Kinder den Schrittgurt immer in Verbindung mit dem Beckengurt.

**Deutsch**

**MARCO**  
MARATHON TWIN

## BEDIENUNGSANLEITUNG

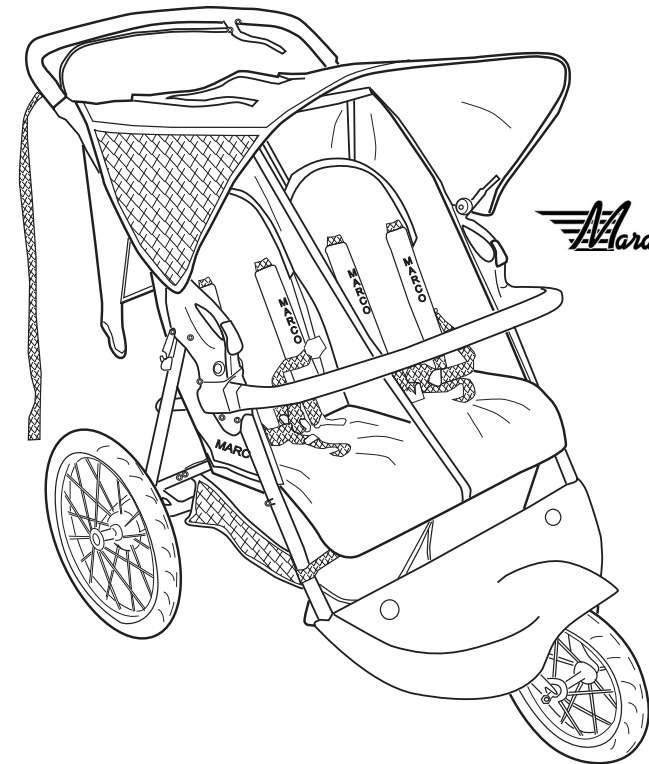

*MarathonTWIN*

**WICHTIG:** Lesen Sie die Bedienungsanleitung sorgfältig und bewahren Sie sie für späteres Nachschlagen auf. Ihre Kinder könnten verletzt werden, wenn Sie die Anweisungen nicht befolgen.

MARKETING UND VERTRIEB  
MARCO HANDELSGESELLSCHAFT M.B.H.  
A-5440 GOLLING, AUSTRIA  
[www.marco4bb.com](http://www.marco4bb.com)

© MARCO HANDELSGESELLSCHAFT M.B.H., 2006  
A-5440 Golling, Austria