

DEPLIER

Dégager le crochet de fermeture A1 (Fig.1) et tirer la poussette vers le haut par le guidon jusqu'à ce que les fixations du châssis s'enclenchent. (Fig. 1)

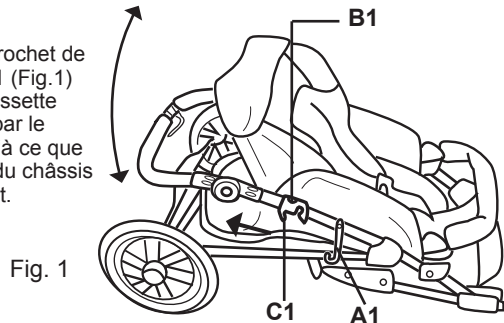

PLIER

Amener le dossier en position couchée. Presser le bouton B1 et tirer les leviers C1 des deux côtés vers le haut. Replier la poussette et fermer le crochet de fermeture A1. (Fig. 1)

MONTAGE DE LA ROUE AVANT

Pousser la roue avant avec son cadre C2 sur les tubes A2 jusqu'à ce que les boutons à ressort B2 s'enclenchent dans les ouvertures du cadre C2. (Fig. 2)

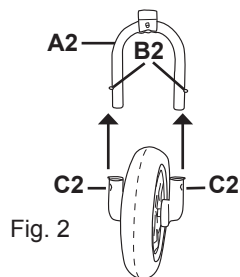

MONTAGE DES ROUES ARRIERE

MONTAGE:
Pousser les axes A3 dans les fixations B3 jusqu'à ce qu'ils s'enclenchent perceptiblement. (Fig. 3.1)

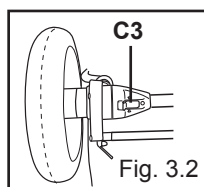
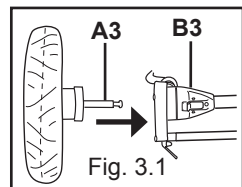

DEMONTAGE:
Appuyer sur le levier C3 et retirer la roue de la fixation B3. (Fig. 3.2)

POUR FIXER ET PIVOTER LA ROUE AVANT

Pour fixer ou pivoter la roue avant, pousser le levier A4 sur la droite ou sur la gauche respectivement. (Fig. 4.1, Fig 4.2).

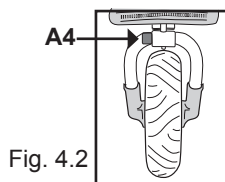
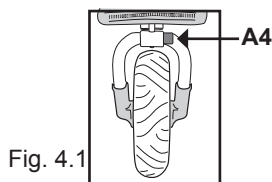

MONTAGE DU CANOPI DU SIEGE

Insérer les supports A5 du canopi du siège (le plus grand canopi) des deux côtés dans les ouvertures correspondantes B5 des tubes du châssis. (Fig. 5)
Pour enlever, appuyer sur les boutons A5 et retirer les supports du canopi des ouvertures B5.

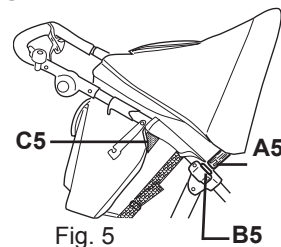

BARRE DE PROTECTION

INSTALLER: Emboîter les fixations de la barre de protection A6 sur les tubes du châssis, comme démontré dans Fig. 6.
AJUSTER : Presser les boutons B6 des deux côtés de la barre de protection et l'ajuster dans la position désirée. (Fig. 6)

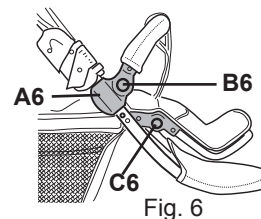

REGLAGE DU REPOSE-PIED

Le repose-pied peut être ajusté par pression sur les boutons C6 de chaque côté du siège en réglant la position recherchée. (Fig.6)

AJUSTER LE GUIDON

Appuyer sur les boutons A7 (Fig. 7) des deux côtés, et ajuster le guidon dans la position désirée.

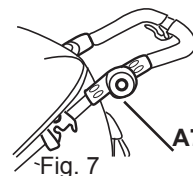

CEINTURE DE SECURITE

La MARCO Trigon Light est équipée d'une ceinture de sécurité à 5 points.

BOUCLER: Voir Fig. 8.1

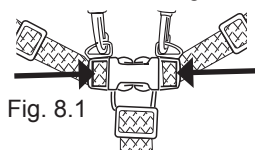

Fig. 8.1

DEBOUCLER: Voir Fig. 8.2

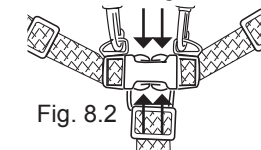

Fig. 8.2

FREINS

La MARCO Trigon Light est équipée d'un frein à main et un frein de parking.

FREIN DE PARKING: Pour bloquer les roues, pousser le levier de frein A9 vers les bas. Pour débloquer, pousser le levier A9 vers la haut. (Fig. 9.1)

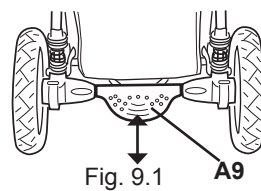

Fig. 9.1

FREIN A MAIN: Le frein à main B9 est surtout un frein de ralentissement qui agit sur les roues arrière, pour éviter que la vitesse ne devienne trop grande, p. ex. en descendant une colline.

Pour resserrer complètement le câble du frein, il faut d'abord desserrer la vis E9. Après avoir resserré le câble et la vis E9, vous pourrez ajuster précisément la tension du câble avec les vis C9 et D9. (Fig. 9.2, Fig. 9.3)

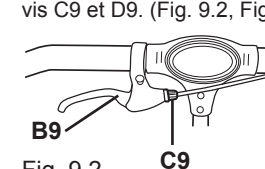

Fig. 9.2

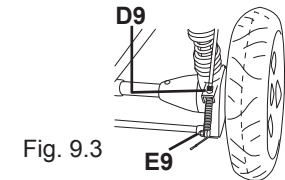

Fig. 9.3

REGLAGE DU DOSSIER

POSITION COUCHEE : Relâchez la courroie A10 à sa pleine longueur - le dossier sera alors en sa position la plus basse. (Fig. 10.1).

POSITION DROITE : Serrer les courroies A10 complètement et les fermer avec les boucles B10 sur le dossier. (Fig. 10.2).

REGLAGE: Régler l'inclinaison désirée en serrant ou desserrant les courroies A10.

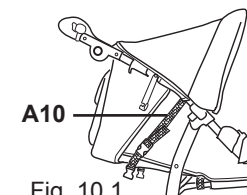

Fig. 10.1

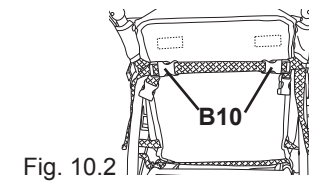

Fig. 10.2

POUR ENLEVER LE SIEGE

Desserrer les boutons A11 de pression des deux côtés du guidon.

Desserrer les boutons B11 de pression sous le siège des deux côtés (3 boutons de chaque côté)

Le harnais de sûreté est fixé au tube du châssis avec l'anneau C11 en métal. Pour enlever le siège, tirer la courroie du harnais par la petite ouverture dans l'anneau C11 en métal. Ouvrir la boucle de ceinture D11 sous le repose-pieds. Ouvrir le Velcro E11 et enlever le tissu siège du repose-pieds. (Fig. 11).

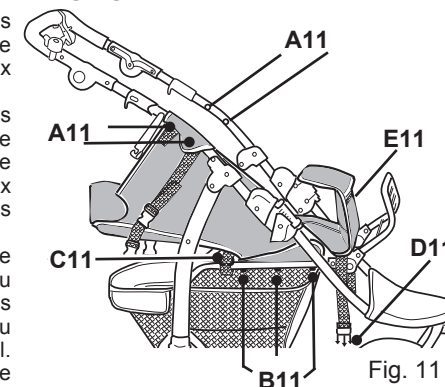

Fig. 11

NACELLE

On peut installer la nacelle au lieu du siège sur le MARCO Trigon Light.

Pour monter la nacelle, tirer les barres A12 (à l'intérieur du fond de la nacelle) par les bandes dans les supports B12. (Fig. 12)

Mettre la housse dans la nacelle et tirer l'élastique sur le cadre D12 (Fig. 12).

Vous assurer que les points d'attache C12 pour le canopi (Fig. 12, Fig. 13) entrent dans les orifices correspondantes de la housse. Mettre le matelas dans la nacelle.

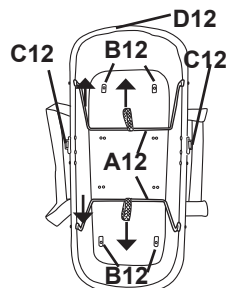

Fig. 12

MONTAGE DU CANOPI DE LA NACELLE

Insérer les supports du canopi de la nacelle (le plus petit canopi) dans les points d'attache C12.

(Fig. 12, Fig. 13)

Pour enlever, appuyer sur les boutons A13 et retirer les supports du canopi des points d'attache C12.

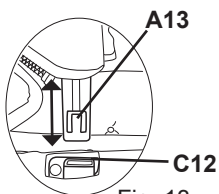

Fig. 13

FIXATION DE LA NACELLE

Mettre les supports A14 sous le fond de la nacelle sur le tube du châssis B14. (Fig. 14)

Pousser la nacelle vers le bas jusqu'à ce qu'elle s'enclenche perceptiblement.

Fermer les verrouillages C 14 (Fig. 14) et vous assurer que la nacelle est solidement fixée sur le châssis.

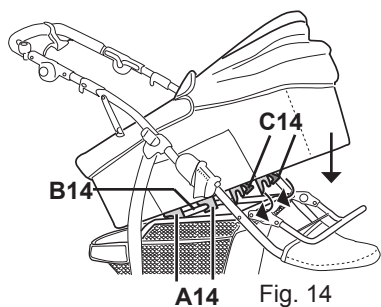

Fig. 14

ACCESSOIRES:

Cette poussette est équipée d'un adaptateur de siège auto adapté au siège Auto MARCO Maxxi (groupe 0+)

Attention : Les sièges Auto d'autres marques ne sont pas assorties à l'adaptateur !

MONTAGE DU SIEGE AUTO MARCO MAXXI

Appuyer sur le bouton A15 en-dessous de l'adaptateur B15 du siège auto et plier les adaptateurs du siège auto en avant des deux côtés.

Fig. 15.1. Fig 15.2

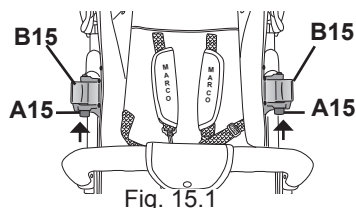

Fig. 15.1

**MODE D'EMPLOI
MARCO TRIGON LIGHT**

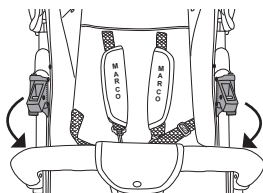

Fig. 15.2

Ajuster la barre de protection C15 de sorte qu'elle s'adapte aux récepteurs D15 du siège Auto. Au cas où la barre de protection ne pourrait pas être facilement ajustée : la enlever et la tourner de côté puis la fixer à nouveau.

Appuyer sur les boutons E15 et pousser les dispositifs de fermeture F15 dans les adaptateurs B15 jusqu'à ce qu'ils s'engagent.

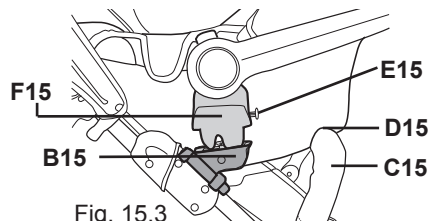

Fig. 15.3

CONSEIL DE SECURITE

Avant de mettre votre enfant dans le Siège Auto MARCO Maxxi, vous assurer que le siège Auto est complètement fixée à la poussette et que tout le système de freinage est engagé.

ENTRETIEN

L'ensemble textile est démontable et lavable à la main à 30°C avec une lessive pour lingerie fine. Nettoyer le châssis et les roues régulièrement avec un tissu doux et humide et du savon. Ne pas utiliser de détergents (ils peuvent endommager la partie plastique de la poussette). Lubrifier les pièces mouvant régulièrement avec de l'huile de silicone ou un spray de silicone.

RENSEIGNEMENTS

Cette poussette est destinée pour un enfant d'un poids de 15 kilos maximum. Le filet supporte 3 kilos maximum. Ne jamais utiliser la poussette pour plus d'un seul enfant à la fois. Ne jamais utiliser de pièces de rechange ou accessoires non autorisés par le producteur ou vendeur. Vous assurer à des intervalles réguliers que tous les éléments de la poussette sont bien capables de fonctionner. Ne jamais faire de modifications à la poussette qui pourraient mettre en question la sécurité.

AVERTISSEMENTS

AVERTISSEMENT: Ne jamais laisser votre enfant sans surveillance.
AVERTISSEMENT: Avant d'utiliser la poussette, s'assurer que tous les accessoires de fermeture sont engagés.
AVERTISSEMENT: Utiliser toujours l'entrejambe conjointement avec la ceinture ventrale.
AVERTISSEMENT: Ne jamais suspendre d'objet à la barre de conduite pour éviter tous basculements.

MODE D'EMPLOI

Nos félicitations pour votre achat de cette poussette de haute qualité. Elle vous offre un rapport idéal qualité/prix et un maximum de confort d'utilisation.

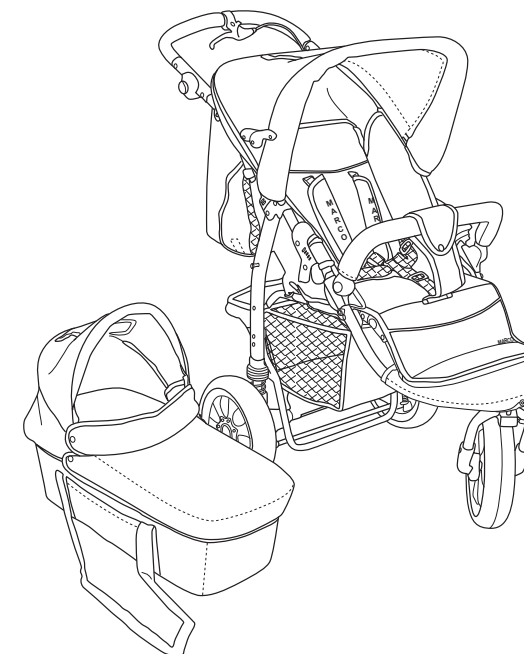

IMPORTANT: Lire attentivement les instructions de ce mode d'emploi, et le conserver pour tout futur référencement. Observer ces instructions afin d'éviter tout accident à votre enfant.

MARKETING ET DISTRIBUTION
MARCO HANDELSGESELLSCHAFT M.B.H.
A-5440 GOLLING, AUSTRIA
www.marco4bb.com

© MARCO HANDELSGESELLSCHAFT M.B.H., 2006
A-5440-Golling, Austria