

DEPLIER

Dégager le crochet de fermeture A1 (fig. 1) et tirer vers le haut la poussette par le guidon jusqu'à ce que les fixations du châssis s'enclenchent. (fig. 1.1, fig. 1.2)

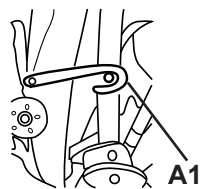

fig. 1.1

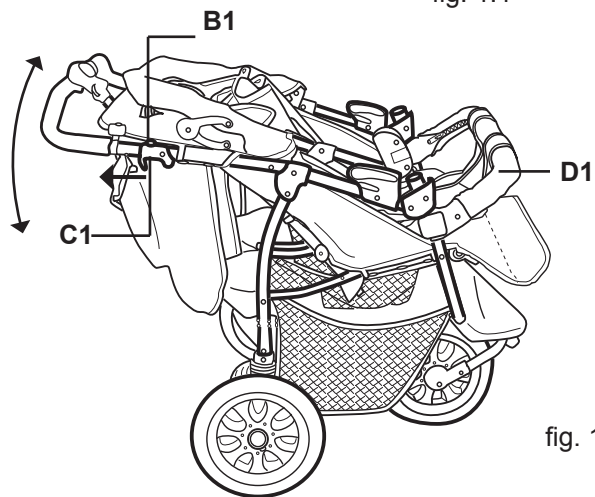

fig. 1.2

PLIER

Enlever le garde-corps D1. (fig. 1.2, fig. 8)
Amener les dossiers en position couchée. Presser le bouton B1 et tirer les leviers C1 des deux côtés vers le haut. Replier la poussette et fermer le crochet de fermeture A1. (fig. 1.1)

MONTAGE DE LA ROUE AVANT

Pousser la roue avant avec son cadre C2 sur les tubes A2 jusqu'à ce que les boutons à ressort B2 s'enclenchent dans les ouvertures du cadre C2. (fig. 2)

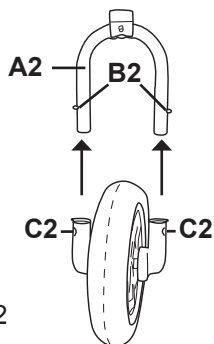

fig. 2

MONTAGE DES ROUES ARRIERE

MONTAGE: Pousser les axes A3 dans les fixations B3 jusqu'à ce qu'ils s'enclenchent perceptiblement. (fig. 3.1)

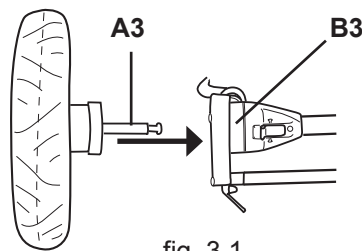

fig. 3.1

DEMONTAGE: Appuyer sur le levier C3, et retirez la roue de la fixation B3. (fig. 3.2)

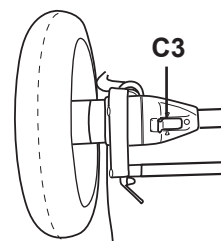

fig. 3.2

POUR FIXER ET PIVOTER LA ROUE AVANT

Pour fixer ou pivoter la roue avant, pousser le levier A4 sur la droite ou sur la gauche respectivement. (Fig. 4.1, Fig 4.2).

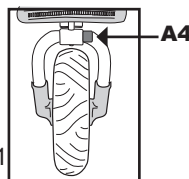

Fig. 4.1

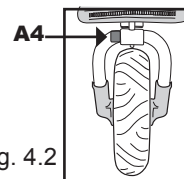

Fig. 4.2

FREINS

La MARCO Twin Go est équipée d'un frein à main et un frein de parking.

FREIN DE PARKING: Pour bloquer les roues, poussez le levier de frein A 5 vers les bas. Pour débloquer, pousser le levier A 5 vers la haut. (fig. 5.1)

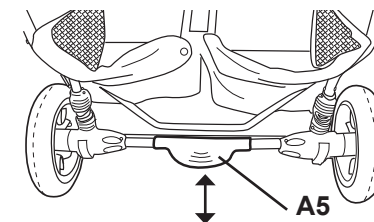

fig. 5.1

FREIN A MAIN: Le frein à main B 5 est surtout un frein de ralentissement qui agit sur les roues arrière, pour éviter que la vitesse devienne trop grande, p. ex. en descendant une colline. Pour resserrer complètement le câble du frein, il faut d'abord desserrer la vis E 5. Après avoir resserré le câble et la vis E 5, vous pourrez ajuster précisément la tension du câble avec les vis C5 et D5. (fig. 5.2, fig. 5.3)

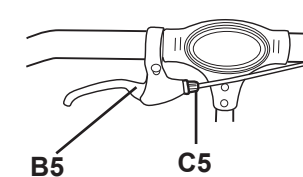

fig. 5.2

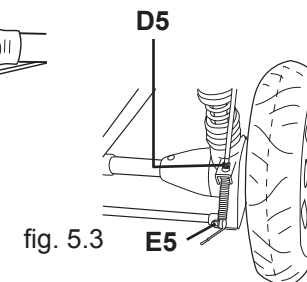

fig. 5.3

CEINTURE DE SECURITE

La MARCO Twin Go est équipée d'une ceinture de sécurité à 5 points.

BOUCLER: Voir Fig. 6.1

DEBOUCLER: Voir Fig. 6.2

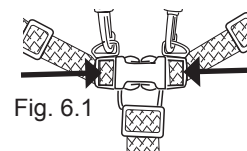

Fig. 6.1

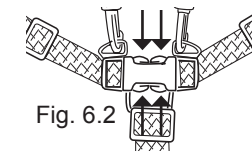

Fig. 6.2

REGLAGE DU DOSSIER

Les dossiers sont réglables en quatre positions, indépendamment l'un de l'autre. Relevez la manette de réglage A7 et ajustez le dossier dans la position désirée. (fig. 7)

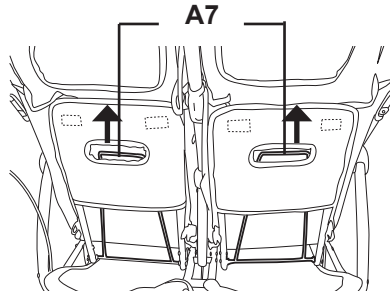

fig. 7

ENLEVER ET INSTALLER LE GARDE-CORPS

ENLEVER: Ouvrir les fixations A8 des deux côtés, et enlever le garde-corps. (fig. 8)

INSTALLER: Mettre le garde-corps sur le châssis comme indiqué dans fig. 8, et fermer les fixations A 8 des deux côtés. (fig. 8)

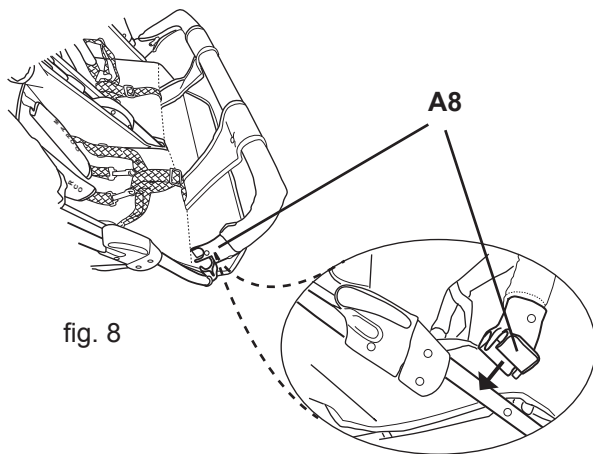

fig. 8

MONTAGE DU CANOPI

Insérer les supports du canopi des deux côtés dans les ouvertures correspondantes B9. (fig. 9)
Pour enlever, appuyer sur les boutons A9 et retirer les supports du canopi des ouvertures B9.

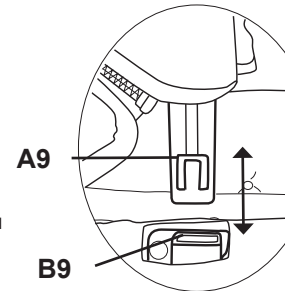

fig. 9

NETTOYAGE

L'ensemble textile est démontable et lavable à la main à 30°C avec une lessive pour lingerie fine.

Nettoyer le châssis et les roues régulièrement avec un tissu doux et humide et du savon.

Ne pas utiliser de détergents (ils peuvent endommager la partie plastique de la poussette).

Les pneus à air peuvent être gonflés au moyen d'une pompe à pneu pour bicyclette. Réparer les pneus défectueux au moyen du kit de réparation pour bicyclettes.

Lubrifier les pièces mouvantes régulièrement avec de l'huile de silicone ou un spray de silicone.

RENSEIGNEMENTS

Cette poussette est destinée pour deux enfants d'un poids de 15 kilos maximum chacun.

Le filet supporte jusqu'à 3 kilos maximum.

Ne jamais installer plus de deux enfants en même temps dans la poussette. Ne jamais utiliser de pièces de rechange ou accessoires non autorisés par le producteur ou par le vendeur. S'assurer à des intervalles réguliers que tous les éléments de la poussette sont bien capables de fonctionner.

Ne jamais faire de modifications à la poussette qui pourraient mettre en question la sécurité.

AVERTISSEMENTS

AVERTISSEMENT: Ne jamais laisser vos enfants sans surveillance.

AVERTISSEMENT: Avant d'utiliser la poussette, s'assurer que tous les accessoires de fermeture sont engagés.

AVERTISSEMENT: Ne jamais rien suspendre à la barre de conduite pour éviter tous basculements.

AVERTISSEMENT: Utiliser toujours l'entrejambe conjointement avec la ceinture ventrale.

MODE D'EMPLOI

Nos félicitations pour l'achat de cette poussette de haute qualité. Elle vous offre un rapport idéal de qualité et de prix avec un maximum de confort d'utilisation.

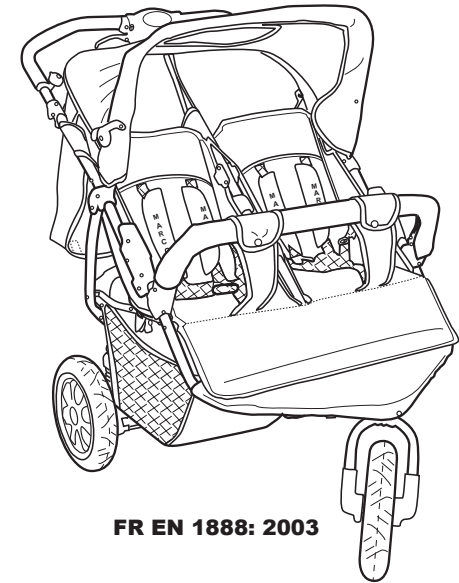

FR EN 1888: 2003

IMPORTANT: Lire attentivement les instructions de ce mode d'emploi, et le conserver pour tout futur référencement. Observer ces instructions afin d'éviter tout accident à vos enfants.

MARKETING ET DISTRIBUTION
MARCO HANDELSGESELLSCHAFT M.B.H.
A-5440 GOLLING, AUSTRIA
www.marco4bb.com

© MARCO HANDELSGESELLSCHAFT M.B.H., 2006
A-5440-Golling, Austria