

Nos félicitations pour votre achat de ce landau-poussette jumeaux décapotable à réglage de position en continue. Il vous offre un maximum de confort et de sécurité. Notre équipe de conception s'est penchée consciencieusement sur chaque détail. Donnez-vous donc la peine de lire attentivement ce mode d'emploi.

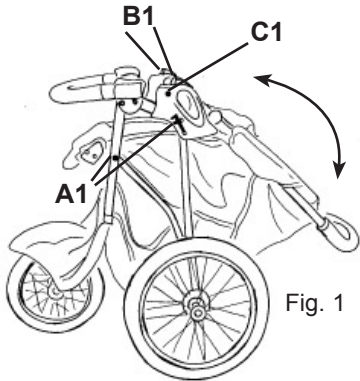

Fig. 1

DEPLIER ET REPLIER

DEPLIER: dégagez le crochet de fermeture A1. Soulevez la poussette à l'aide de la barre de conduite jusqu'à ce que les deux fixations de châssis B1 s'emboîtent (fig. 1).

REPLIER: Appuyez sur les deux fixations de châssis B1 et sur le verrouillage de sécurité C1 (sur le côté) et repliez la poussette (fig. 1.). Fermez ensuite le crochet de fermeture A1.

ESSIEU DE LA ROUE AVANT

MONTAGE: avant de monter la roue avant, assurez vous que le levier A3 (Fig.3) pour l'ajustement du frein soit largement desserré. Maintenant, poussez l'axe avec la roue dans l'axe approprié. Placez la pièce de sécurité A2 à sa place. Serrez les deux boutons B2 de l'axe des roues.

DEMONTAGE: exécutez les opérations dans l'ordre inverse.

REGLER LE FREIN AVANT

Après le montage de la roue avant, resserez le levier A3. Assurez-vous que la distance entre la mâchoire de frein et la jante soit la même à droite et à gauche. La tension du câble du frein B3 peut être réglée en tournant la visse striée C3. Il peut être nécessaire après un long usage de changer les patins du frein. (Fig.3). Si vous voulez resserrer complètement le câble du frein, la visse E3 doit être desserrée, et quand la tension du câble a été ajusté celle ci doit être resserrée.

ESSIEUX DE LA ROUE ARRIERE

MONTAGE: glissez l'axe dans son logement jusqu'à ce que le clapet A4 s'emboîte (fig. 4).

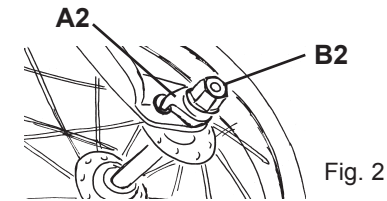

Fig. 2

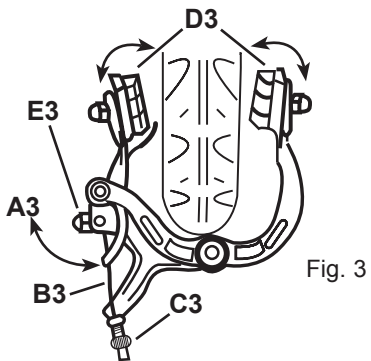

Fig. 3

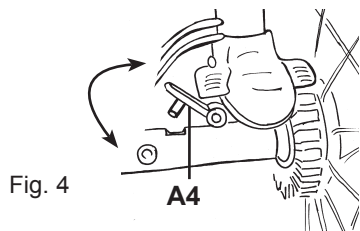

Fig. 4

BLOCAGE ET DEBLOCAGE DU FREIN

BLOCAGE: poussez le levier de frein A5 avec le pied jusqu'à ce que vous remarquiez un enclenchement manifeste (fig. 5)

DEBLOCAGE: poussez le levier de frein A5 tout à fait vers le haut (fig. 5).

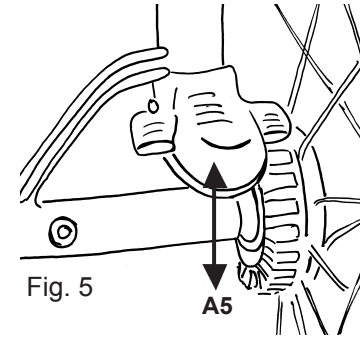

Fig. 5

! CONSEIL DE SECURITE !

N'abandonnez jamais votre poussette sans avoir bloqué les freins.

MONTAGE DU GARDE-BOUE

Installez le garde-boue à la place prévue et fixez à l'aide des cinq visses (fig 6).

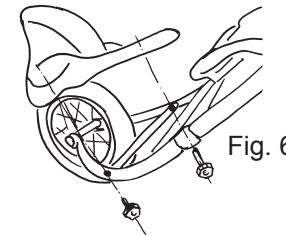

Fig. 6

BOUCLER ET DEBOUCLER LA CEINTURE DE SECURITE

Le MARCO MARATHON TWIN est muni d'une ceinture de sécurité à cinq points.

BOUCLER: voir fig. 7

DEBOUCLER: voir fig. 7

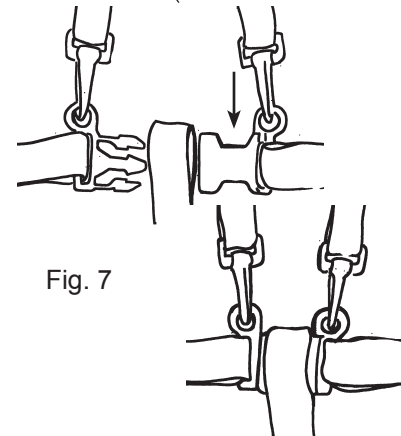

Fig. 7

! CONSEIL DE SECURITE !

Mettez toujours la ceinture de sécurité à votre enfant.

! CONSEIL DE SECURITE !

Attachez la boucle de sécurité toujours à votre poignet.

ENLEVER ET INSTALLER LA BARRE DE PROTECTION

ENLEVER : appuyez sur les points situés en dessous de la barre de protection (voir fig. 8) vers le haut.

INSTALLER: accrochez barre de protection et engagez les jusqu'à ce que vous entendiez clairement le bruit d'enclenchement (fig. 8).

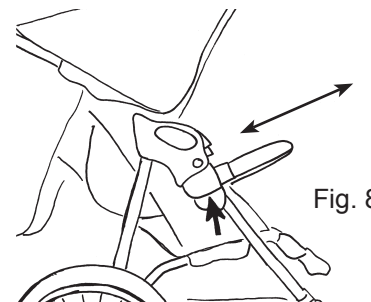

Fig. 8

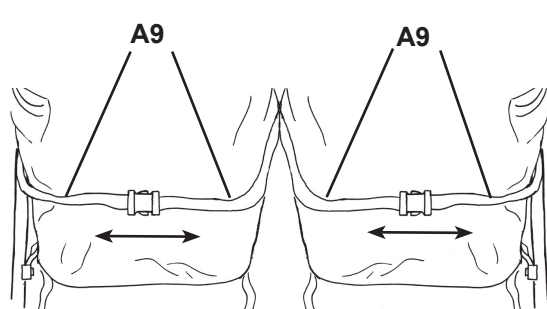

Fig. 9.1

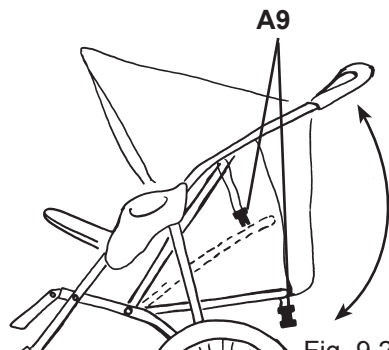

Fig. 9.2

REGLAGE DU DOSSIER

Les hamacs sont inclinables de manière indépendantes.

POSITION ASSISE: poussez le dossier complètement vers l'avant et attachez les lanières réglables aux oeillets latéraux (fig. 9.1, 9.2)

REGLAGE: attachez la lanière réglable A9 au côté correspondant et réglez la hauteur voulue du dossier en adaptant la longueur de la lanière (fig. 9.1)

POSITION COCHÉE: lâchez la lanière réglable A9; le dossier descendra complètement (fig. 9.2).

NETTOYAGE

L'ensemble textile est démontable et lavable à la main avec une lessive pour lingerie fine.
Nettoyer le châssis et les roues à rayons régulièrement avec un tissu doux et humide avec du savon.
Ne pas utiliser de détergents (ils abîment le plastique).
Merci de ne pas faire rouler votre poussette sur des surfaces claires, PVC ou Lino. Les pneus en caoutchouc pourraient laisser des traces noires.
Les pneus à air pourraient être gonflés au moyen d'une pompe à pneu pour bicyclettes. Réparer des pneus défectueux au moyen du kit de réparation pour bicyclettes.
Lubrifier les pièces mouvantes régulièrement avec de l'huile de silicone ou un spray de silicone.

RENSEIGNEMENTS

Cette poussette est destinée pour deux enfants d'âge minimum 6 mois et poids maximum 15 kilos.
Le filet supporte 3 kilos maximum.
Il ne faut jamais utiliser la poussette pour plus que deux enfants au même temps.
Ne jamais utiliser de pièces de rechange ou accessoires non autorisés par le producteur ou vendeur.
Assurez-vous à des intervalles réguliers que tous les éléments de la poussette sont bien capables de fonctionner.
Ne jamais faire de modifications à la poussette qui pourraient mettre en question la sécurité.

AVERTISSEMENTS

AVERTISSEMENT: Ne jamais laisser vos enfants sans surveillance.
AVERTISSEMENT: Avant d'utiliser la poussette, assurez-vous que tous les accessoires de fermeture sont en position.
AVERTISSEMENT: Ne jamais rien pendre à la barre de conduite pour éviter des basculements.
AVERTISSEMENT: Utiliser toujours la courroie qui se place entre les jambes de l'enfant conjointement avec la ceinture abdominale.

Français

INSTRUCTION D'UTILISATION

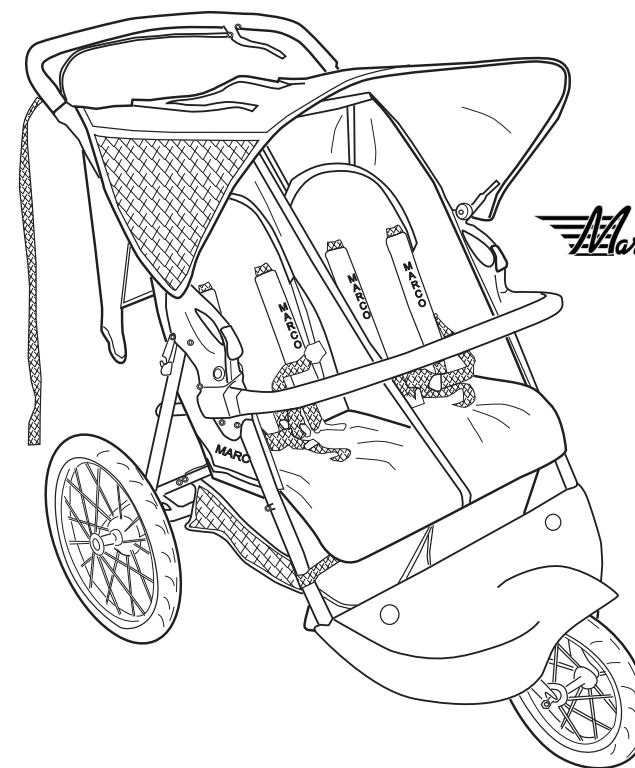

MarathonTWIN

IMPORTANT: Lisez attentivement ce mode d'emploi, et gardez-le pour pouvoir vous en servir plus tard. Observez les instructions afin d'éviter de graves blessures de votre enfant.

MARKETING ET DISTRIBUTION
MARCO HANDELSGESELLSCHAFT M.B.H.
A-5440 GOLLING, AUSTRIA
www.marco4bb.com

© MARCO HANDELSGESELLSCHAFT M.B.H., 2006
A-5440 Golling, Austria