

DEPLIER

Dégager le crochet de fermeture A1 (Fig.1.1) et tirer la poussette vers le haut par le guidon jusqu'à ce que les fixations du châssis s'enclenchent.

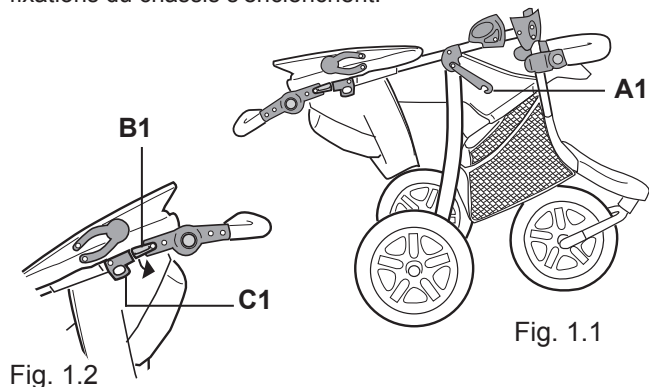

Fig. 1.2

PLIER

Abattre le canopi vers l'arrière. Amener le dossier en position couchée. Pousser le levier B1 vers le bas et tirer les leviers C1 des deux côtés vers le haut (Fig. 1.1, Fig. 1.2). Replier la poussette et fermer le crochet de fermeture A1. (Fig. 1)

MONTAGE DE LA ROUE AVANT

Pousser la roue avant avec son cadre C2 sur les tubes A2 jusqu'à ce que les boutons à ressort B2 s'enclenchent dans les ouvertures du cadre C2. (Fig. 2)

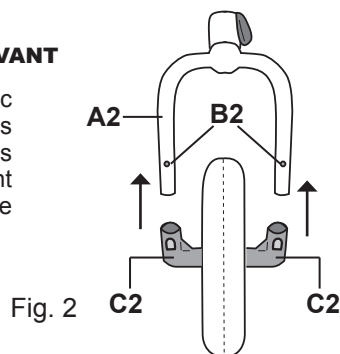

Fig. 2

POUR BLOCAGE ET DEBLOCAGE LA ROUE AVANT

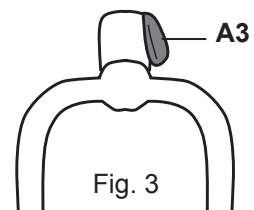

Fig. 3

BLOCAGE : Pousser le levier A3 de côté. (Fig. 3)

DEBLOCAGE: Tourner le levier de blocage A3 vers l'avant. (Fig. 3).

MONTAGE DES ROUES ARRIERE

AXE: Pousser l'axe A4 sur les tubes du cadre arrière, afin que les boutons à ressort B4 entrent dans les orifices C4 de l'axe arrière. (Fig. 4.1)

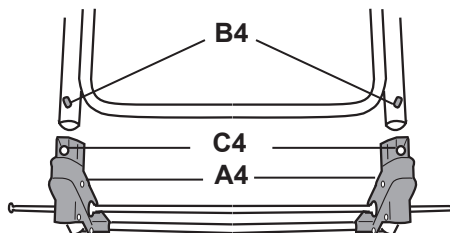

Fig. 4.1

ROUES:

MONTAGE: Pousser la roue sur l'axe de la barre jusqu'à ce qu'elle s'engage. (Fig. 4.2).

DEMONTAGE: Presser le bouton D4, et retirer la roue de l'axe de la barre. (Fig. 4.2)

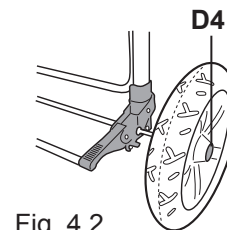

Fig. 4.2

BLOCAGE ET DEBLOCAGE DES FREINS

La MARCO Trigon QX est équipée d'un frein „une pression“.

BLOQUER: Pousser la barre du frein A5 vers le bas jusqu'à enclenchement. (Fig.5)

DEBLOQUER: Pousser la barre du frein A 5 complètement vers le haut (Fig. 5)

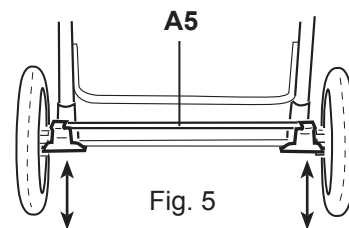

Fig. 5

BARRE DE PROTECTION

ENLEVER: Ouvrir les fixations A6 des deux côtés, et enlever la barre de protection (Fig 6).

INSTALLER: Mettre la barre de protection sur les tubes du châssis et fermer les fixations A6 des deux côtés. (Fig 6)

AJUSTER: Presser les boutons B6 des deux côtés de la barre de protection et ajuster dans la position désirée. (Fig. 6)

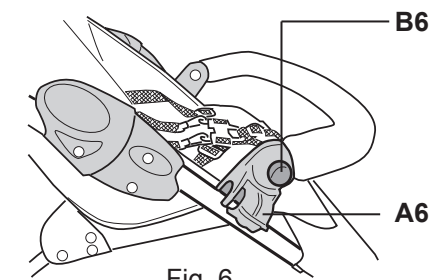
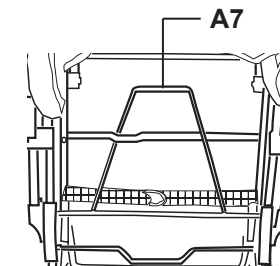

Fig. 6

REGLAGE DU DOSSIER

Relever la manette de réglage A7 et ajuster le dossier dans la position désirée. (Fig. 7)



MONTAGE DU CANOPI

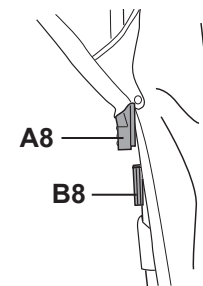

Pousser les pièces A8 sur les deux côtés du canopi sur les glissières B8 des fixations du canopi jusqu'à ce qu'elles s'enclenchent. Fermer les velcros.

AJUSTER LE GUIDON

Appuyer sur les boutons A9 des deux côtés, et ajuster le guidon dans la position désirée. (Fig. 9)

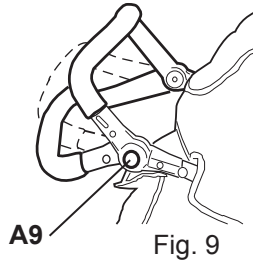

HARNAIS DE SECURITE

La poussette est équipée d'une ceinture de sécurité à 5 points.

Des anneaux en D sont fournis pour monter un harnais supplémentaire. (Fig. 10.3)

BOUCLER: Enclencher les clips de fixation A10 dans la boucle B10. (Fig. 10.1)

DEBOUCLER: Presser les clips de fixation A10, et tirer-les de la boucle B10. (Fig. 10.1, 10.2)

POUR L'AJUSTEMENT: Glisser le dispositif de réglage C10. (Fig. 10.3)

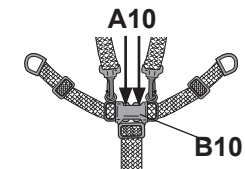

Fig. 10.1

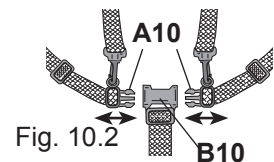

Fig. 10.2

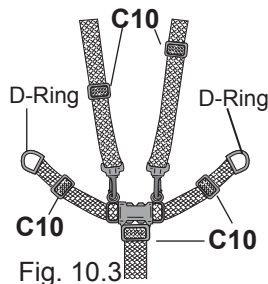
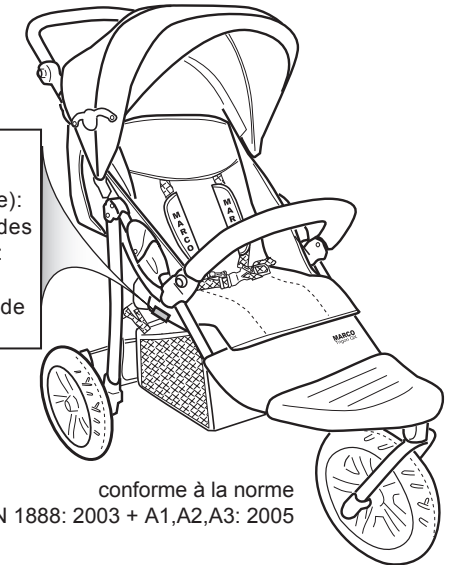

Fig. 10.3

MODE D'EMPLOI

Nous vous félicitons sur l'achat de ce jogger avec pivotement de la roue avant.
Cette poussette vous offrira un maximum de confort et de sécurité.



conforme à la norme
EN 1888: 2003 + A1,A2,A3: 2005

NETTOYAGE

L'ensemble textile est démontable et lavable à la main à 30°C avec une lessive pour lingerie fine. Nettoyer le châssis et les roues régulièrement avec un tissu doux et humide et du savon. Ne pas utiliser de détergents (ils peuvent endommager la partie plastique de la poussette).
Lubrifier les pièces mouvantes régulièrement avec de l'huile de silicone ou un spray de silicone.

RENSEIGNEMENTS

Cette poussette est destinée pour un enfant d'un poids de 15 kilos maximum. Le filet supporte 3 kilos maximum.

Ne jamais utiliser la poussette pour plus d'un seul enfant à la fois. Ne jamais utiliser de pièces de rechange ou accessoires non autorisés par le producteur ou vendeur. Assurez-vous à des intervalles réguliers que tous les éléments de la poussette sont bien capables de fonctionner.

Ne jamais faire de modifications à la poussette qui pourraient mettre en question la sécurité.

AVERTISSEMENTS

- ▲ Il peut être dangereux de laisser votre enfant sans surveillance.
- ▲ Avant d'utiliser la poussette, s'assurer que tous les accessoires de fermeture sont engagés.
- ▲ Toujours utiliser le harnais de sécurité.
- ▲ Ne jamais rien suspendre à la barre de conduite pour éviter tous basculements.

IMPORTANT: Lire ces instructions avec attention avant utilisations et les conserver pour les besoins futurs. Si vous ne respectez pas ces instructions, la sécurité de votre enfant pourrait en être affectée.

MARKETING ET DISTRIBUTION
MARCO HANDELSGESELLSCHAFT M.B.H.
A-5440 GOLLING, AUSTRIA
www.marco4bb.com

© MARCO HANDELSGESELLSCHAFT M.B.H., 2008
A-5440-Golling, Austria