

PIECES:

- ① Canopi
- ② Poignée
- ③ Crochet pour le passage de la sangle abdominale de la ceinture à trois points
- ④ Sangle pour serrer les bretelles
- ⑤ Sangle pour déserrer les bretelles
- ⑥ Adaptateur pour poussette
- ⑦ Encoches pour le réglage en hauteur des bretelles
- ⑧ Crochet pour le passage de la sangle épaule de la ceinture à trois points

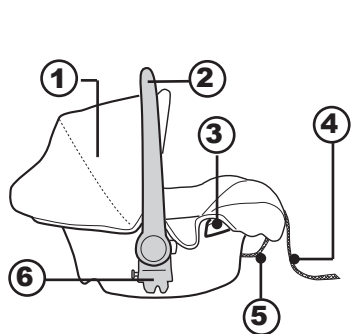

Fig. 1.1

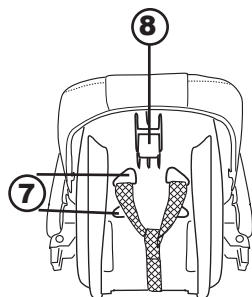

Fig. 1.2

HARNAIS

ATTACHER:

Assembler d'abord les embouts en matière plastique des bretelles. (Fig. 2.1)
Enclencher les embouts dans le fermoir jusqu'au clic du fermoir. Vous assurer encore une fois que la boucle est bien fermée. (Fig. 2.2)

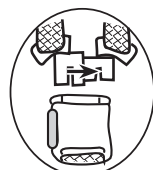

Fig. 2.1

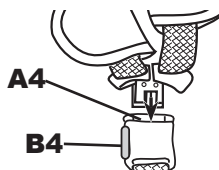

Fig. 2.2

Les bretelles doivent être bien ajustées au corps de votre bébé. Pour raccourcir: tirer la sangle ④ vers vous. (Fig. 1.1, Fig. 2.3) . Pour allonger: appuyer sur le bouton C2 et tirer la sangle ⑤. (Fig. 1.1)

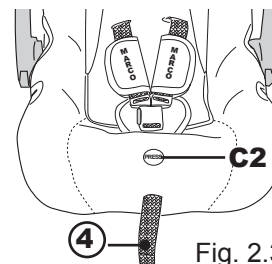

Fig. 2.3

Le dossier a des fentes ⑦ pour les bretelles dans deux positions différentes (Fig. 1.2).

Choisir la position correcte selon l'âge et la taille de votre enfant. Les bretelles doivent toujours être passées par les fentes qui se trouvent les plus proches des épaules de l'enfant.

INSTALLER LE SIÈGE BEBE 0+ DANS LA VOITURE

Placer le siège dos à la route sur le siège de la voiture. (Fig. 3.1)

Vous assurer que la poignée ② (Fig. 3.1) soit aussi verticale. Passer la partie abdominale de la ceinture à trois points A3 (Fig. 3.1) à travers le siège groupe 0+ comme indiqué dans Fig. 3.1 en la passant dans les deux crochets ③.

Il est important de veiller à ce que les sangles sous-abdominales soient portées aussi bas que possible, pour bien maintenir le bassin.

Passer la partie épaule de la ceinture à trois points B3 autour du siège groupe 0+ en la passant dans le crochet ⑧. (Fig.1.2, Fig. 3.2) et sous l'adaptateur ⑥. (Fig. 3.2, Fig. 3.3)

Boucler la ceinture (Fig. 3.3). Vous assurer que la ceinture ne soit pas vrillée, et la tendre au maximum.

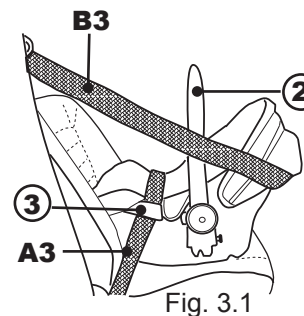

Fig. 3.1

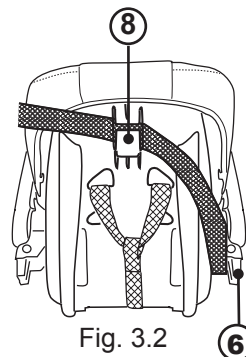

Fig. 3.2

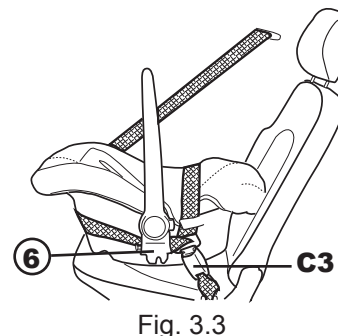

Fig. 3.3

ENLEVER LE CANOPI

Plier le canopi ④ complètement à l'avant (Fig.4.1) jusqu'à ce que le support A4 puisse être retiré des ouvertures B4.

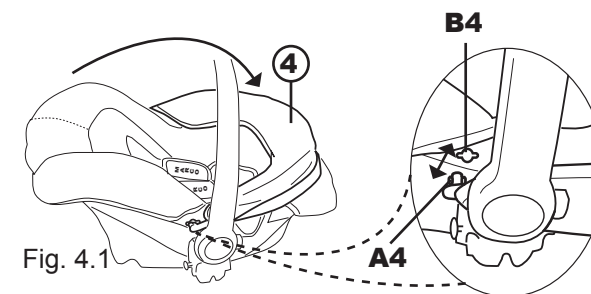

Fig. 4.1

ENLEVER LA HOUSSE

Relâcher les colliers A5 (2 de chaque côté - Fig. 5.1) et retirer la housse du siège.

Pour séparer le harnais de sûreté du siège, ouvrir la boucle A4 du harnais (Fig. 2.2) et tirer le harnais d'épaule par les orifices de la housse du siège.

Glisser le crochet B5 en métal de dessous du siège à travers la fente C5 (Fig.5.2) et puis à travers l'orifice de la housse du siège (Fig. 5.3)

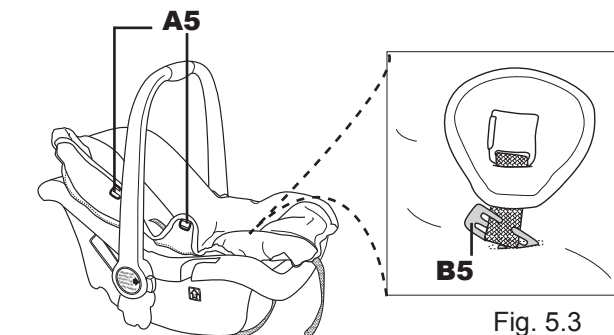

Fig. 5.1

Fig. 5.3

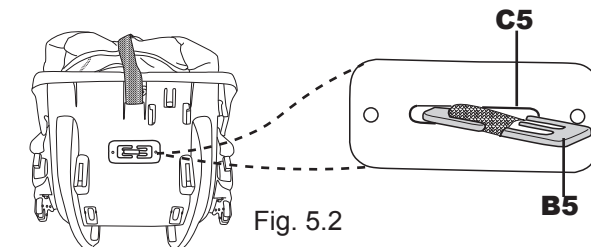

Fig. 5.2

**FIXER LE SIÈGE AUTO AUX POUSSETTES MARCO
AVEC ADAPTATEUR**

Appuyer sur le bouton A6 en-dessous de l'adaptateur B6 du siège auto et plier les adaptateurs du siège auto en avant des deux côtés.

Fig. 6.1. Fig 6.2

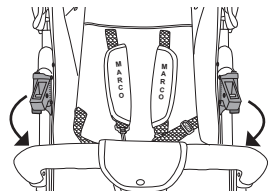
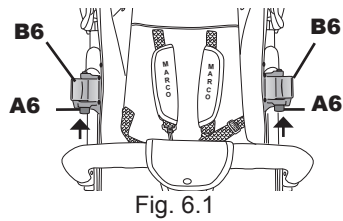

Fig. 6.2

Ajuster la barre de protection C6 de sorte qu'elle s'adapte aux récepteurs D6 du siège Auto. (Fig. 6.3)

Au cas où la barre de protection ne pourrait pas être facilement ajustée : la enlever et la tourner de côté puis la fixer à nouveau.

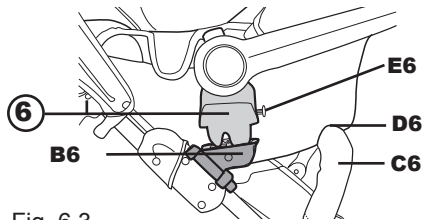

Fig. 6.3

Appuyer sur les boutons E6 et pousser les dispositifs de fermeture ⑥ dans les adaptateurs B6 jusqu'à ce qu'ils s'engagent. (Fig. 6.3)

! ENTRETIEN !

La housse est facilement amovible et lavable à la main à l'eau froide avec du savon.
Sécher à l'air.
Ne jamais mettre la housse dans le sèche-linge!
Les parties en plastique peuvent être nettoyées avec un tissu doux et humide.
En nettoyant le siège, faire attention à ne pas endommager les étiquettes à avertissements.

RECOMMANDATIONS

- 1.) Ne jamais laisser votre enfant sur le siège dans la voiture sans surveillance.
- 2.) Ne jamais utiliser sur des sièges de passager équipés de sacs gonflables.
- 3.) Ne jamais utiliser sur des sièges dirigés vers l'arrière ou vers le côté.
- 4.) Les crans d'arrêt de la banquette et du siège passager doivent être bloqués.
- 5.) Après un accident le siège ne doit plus être utilisé.
- 6.) Veiller à ce que les bagages et autres objets susceptibles de causer des blessures à l'occupant du siège en cas de choc soient solidement arrimés.
- 7.) Ce dispositif ne doit ni être modifié ni être complété.
- 8.) La sécurité n'est garantie que si le siège a été correctement monté en suivant les conseils de cette fiche sans aucune modification.
- 9.) Les éléments rigides et les pièces en matière plastique d'un siège auto doivent être situés et installés de telle manière qu'ils ne puissent pas, dans les conditions normales d'utilisation du véhicule, se coincer sous un siège mobile ou dans la porte du véhicule.
- 10.) Ne pas utiliser le siège auto sans la housse.
- 11.) Ne pas remplacer la housse du siège auto par une autre housse que celle recommandée par le constructeur, car elle intervient directement dans le comportement du siège auto.

NOTE POUR L'UTILISATEUR

- 1.) Ceci est un dispositif de retenue pour enfant de la catégorie 'Universel'; il est homologué conformément au règlement R44.04 pour un usage général sur les véhicules et peut être adapté à la plupart des sièges de véhicules.
- 2.) Il est probable que le dispositif peut être correctement monté sur le véhicule si le constructeur de celui-ci spécifie, dans le manuel du véhicule, que ce dernier peut recevoir des dispositifs de retenue 'Universel' pour enfant de ce groupe d'âge.
- 3.) Ce dispositif de retenue pour enfant a été classé comme 'Universel' en vertu de prescriptions plus rigoureuses que celles qui étaient appliquées aux modèles antérieurs qui ne portent pas cette étiquette.
- 4.) En cas de doute, consulter le fabricant ou le détaillant du dispositif de retenue pour enfant.
- 5.) „Ce dispositif est utilisable uniquement sur les véhicules approuvés munis de ceintures de sécurité à 3 points d'ancrage, fixes ou avec enrouleurs, homologués conformément au règlement n° 16 de la CEE/ONU ou d'une norme équivalente.

MODE D'EMPLOI

IMPORTANT: Lire attentivement les instructions de ce mode d'emploi, et le conserver pour tout futur référencement. Observer ces instructions afin d'éviter tout accident à votre enfant

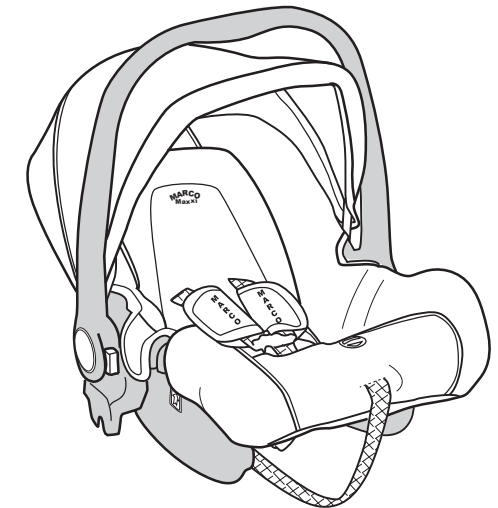

Siège Auto Groupe 0+ conforme au ECE R44.04

MARKETING ET DIDTRIBUTION
MARCO HANDELSGESELLSCHAFT M.B.H.
A-5440 GOLLING, AUSTRIA
www.marco4bb.com

© MARCO HANDELSGESELLSCHAFT M.B.H., 2006
A-5440-Golling, Austria