

LISTE DES PIÈCES

1. Unité de siège avec housse et ceinture de sécurité
2. Jambes - (partie haute)
3. Jambes - partie basse - avant
4. Manches pour jambes avant
5. Jambes - (partie basse) - arrière (avec freins)
6. Manches pour jambes arrière
7. Support pour plateau à manger (incl. vis)
8. Unité anti-dérapiage.
9. Plateau à manger/jouer
10. Insérer le plateau à manger
11. Support pour verre
12. Repose jambes

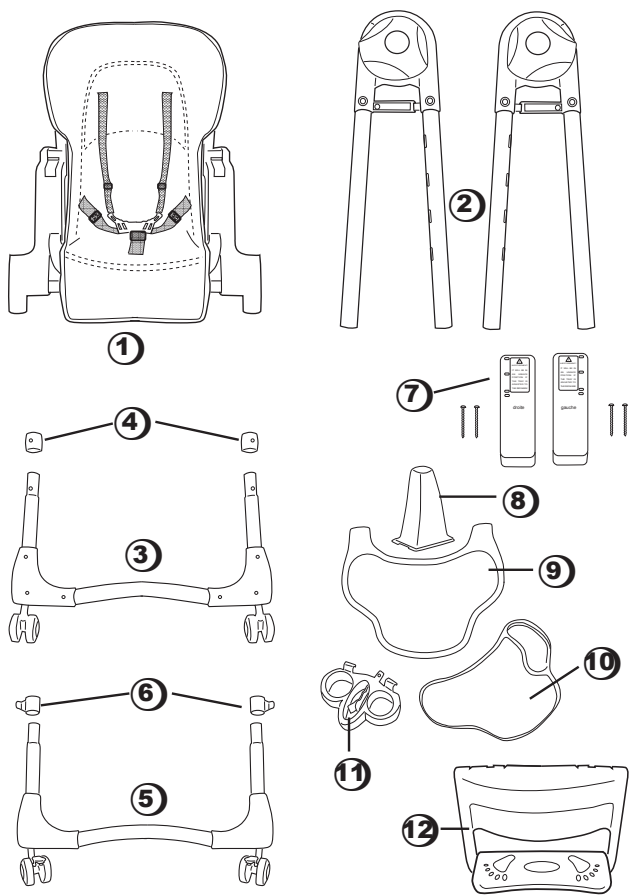

ASSEMBLAGE DES PIEDS

Glisser la partie haute ② des jambes à travers les orifices du système de blocage A1 de chaque côté du siège.

Prendre soin que les tubes avec les orifices B1 sont en avant et que les boutons de pliage C1 font face à l'extérieur. (Fig.1).

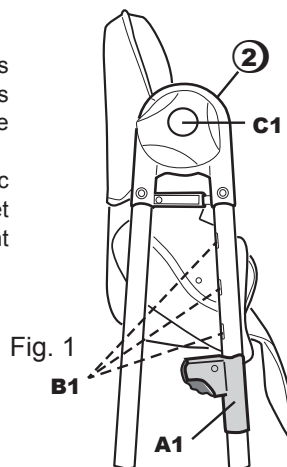

Fig. 1

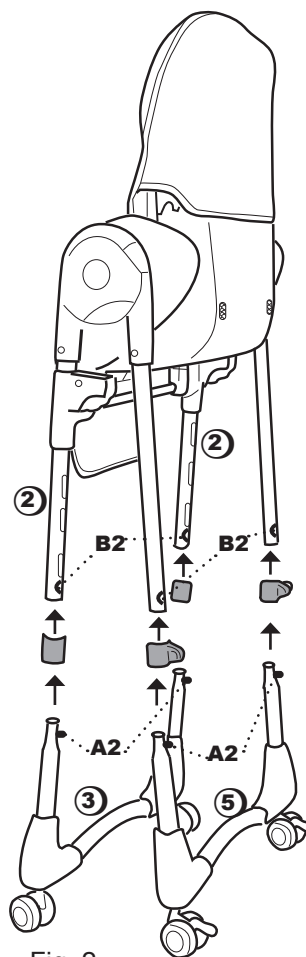

Fig. 2

Assemblage de la partie basse des jambes:

1. Presser légèrement le ressort des boutons A2 vers l'intérieur, glisser les couvercles correspondants sur les boutons à ressort et les tourner jusqu'à ce que les boutons à ressort soient poussés vers l'intérieur. (Fig. 3.1, Fig 3.2).
2. Insérer les jambes avant de la chaise haute ③ avec les anneaux dans la partie supérieure des jambes avant ②. Pousser les fortement jusqu'à ce que les boutons à ressort s'engagent. Tourner les couvercles afin que les boutons à ressort se bloquent à l'intérieur. (Fig. 2, Fig 3.3, Fig. 3.4).
3. Répéter ce procédé avec les jambes arrière.

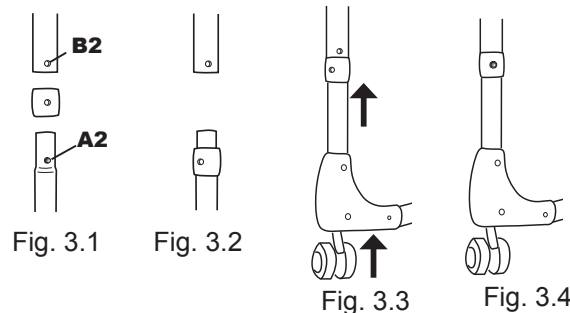

Fig. 3.1

Fig. 3.2

Fig. 3.3

Fig. 3.4

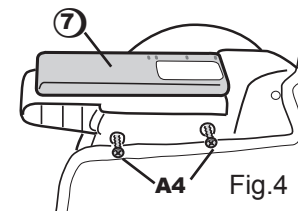

Fig. 4

ASSEMBLEMENT DES REPOSE-MAINS

Placer les repose-mains ⑦ dans les orifices correspondants de chaque côté et visser (A4) pour bloquer. (Fig. 4)

ASSEMBLEMENT DU PLATEAU A MANGER/JOUER

Insérer la protection anti-glissement ⑧ dans le système de blocage sous le plateau à manger/jouer ⑨.

(Fig. 5.1) Pour attacher le plateau à manger/jouer à la chaise haute, soulever le levier A5, pousser le plateau dans les fentes des repose-mains jusqu'à ce qu'ils s'engagent. (Fig. 5.2)

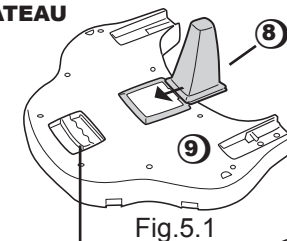

Fig.5.1

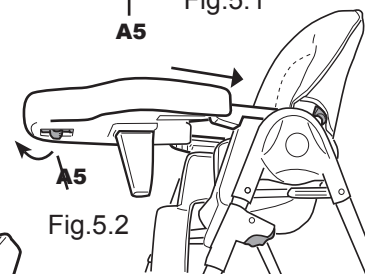

Fig.5.2

POUR AJUSTER LA HAUTEUR

Soulever les leviers A6 de chaque côté et ajuster le dossier dans la position désirée. (Fig.6)

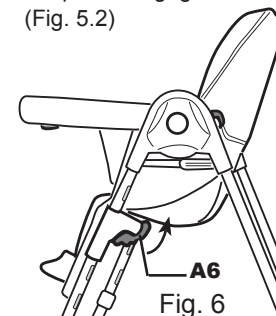
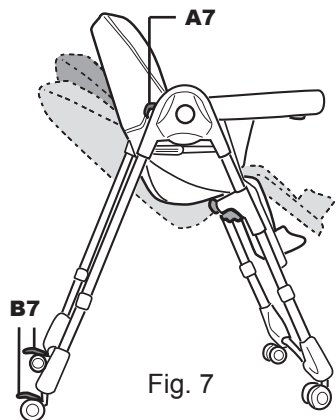

Fig. 6

POUR AJUSTER LE DOSSIER



Le dossier peut être ajusté en trois positions. Tirer les leviers A7 de chaque cote et ajuster le dossier dans la position souhaitée. (Fig. 7)

FREINS

Pour fixer les freins, pousser les leviers B7 vers le bas. (Fig. 7).

Fig. 7

ATTENTION: Les freins doivent toujours rester engagés lors de l'utilisation de la chaise.

POUR OUVRIR ET PLIER

POUR OUVRIR: Presser sur chaque cote les boutons A8 vers l'intérieur. Déplier la chaise haute jusqu'à ce qu'elle s'engage avec un „click“.

POUR PLIER: Ajuster le dossier à la position droite. Enlever le plateau à manger/ jouer. Ajuster la chaise haute à la position basse. Presser sur chaque cote les boutons A8 vers l'intérieur. Plier la chaise haute vers l'intérieur jusqu'à ce qu'elle s'engage avec un „click“.

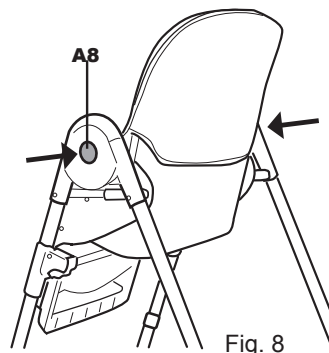

Fig. 8

CEINTURE DE SECURITE

OUVRIR: Presser la pince A9 du côté de la sangle B9. La bretelle s'ouvre. (Fig. 9)

FERMER: Pousser les pinces des bretelles dans la boucle B9. (Fig. 9)

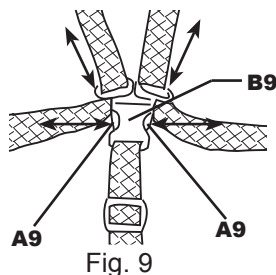

Fig. 9

Assurez-vous que le harnais est ajusté à la bonne longueur et correctement fermé.

ENTRETIEN:

Ne pas mettre la housse du dossier dans la machine à laver.

La chaise haute doit être nettoyée avec un tissu non rugueux et du savon doux. Ne pas utiliser de détergents surpuissants, ils peuvent endommager le plastique de la chaise haute.

! RENSEIGNEMENTS !

L'utilisation de la chaise haute est fortement déconseillée pour des enfants qui ne peuvent pas encore se tenir assis seuls.

Ne jamais utiliser de pièces de rechange ou accessoires non autorisés par le producteur ou le vendeur.

Assurez-vous à des intervalles régulières que tous les éléments de la chaise haute sont en bon état de fonctionnement. Ne pas utiliser la chaise haute si une pièce est endommagée, manquante ou ne fonctionne pas correctement.

Ne jamais faire de modifications qui pourraient affecter la sécurité de votre enfant.

! AVERTISSEMENTS !

AVERTISSEMENT: Ne jamais laisser votre enfant sans surveillance.

AVERTISSEMENT: Ne laissez pas les enfants jouer près de la chaise haute sans surveillance.

AVERTISSEMENT: Utilisez toujours la ceinture de sécurité.

AVERTISSEMENT: Utiliser systématiquement la patte d'entrejambe.

AVERTISSEMENT: Avant d'utiliser la chaise haute, assurez-vous que tous les accessoires de fermeture sont en position.

AVERTISSEMENT: Ne jamais placer la chaise haute proche de sources de danger tels que prises de courant, radiateur etc.

AVERTISSEMENT: Assurez-vous que la chaise haute soit toujours placée sur une surface stable avant toute utilisation.

AVERTISSEMENT: Ne pas laisser l'enfant dans la chaise lorsque vous effectuez un réglage.

MODE D'EMPLOI

IMPORTANT: Lire attentivement ce mode d'emploi, et le conserver pour les futurs besoins de référence. Observer ces instructions afin d'assurer la sécurité de votre enfant.

Cette chaise haute est conseillée pour tout enfant âgé de 6 mois à 3 ans et jusqu'à un poids maximal de 15 kg.

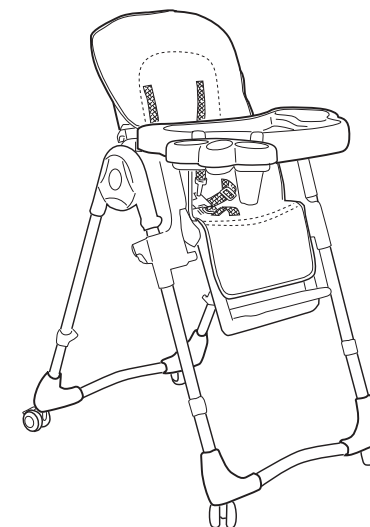

Conforme aux exigences de sécurité

MARKETING ET DISTRIBUTION
MARCO HANDELSGESELLSCHAFT M.B.H.
A-5440 GOLLING, AUSTRIA
www.marco4bb.com

© MARCO HANDELSGESELLSCHAFT M.B.H., 2006
A-5440-Golling, Austria